

**SCHUIZ
ZINHS
SPER**



INFORM

PRIX PUBLICS

01.01.2024



INFORM

La gamme de banques d'accueil, bureaux et pupitre Inform vous permet de recevoir les usagers de la bibliothèque dans une atmosphère épurée.

La gamme Inform est reconnaissable par les plans de travail et les panneaux latéraux de 40 mm d'épaisseur qui forment un cadre périphérique soulignant la ligne esthétique et architecturale. Ce système de banque d'accueil est conçu spécialement pour être utilisé en bibliothèque. Il est à la fois fonctionnel, évolutif et peut facilement être personnalisé en fonction de vos besoins. Ajoutez des bureaux et des pupitres de la gamme Inform et placez-les aux endroits stratégiques de la bibliothèque afin de créer des espaces de travail pratiques et conviviaux pour le personnel ainsi que pour les usagers.

Toute la gamme Inform est associée à une palette complète d'accessoires disponibles dans le but de créer un environnement de travail convenant à tous les usagers.



Ce tarif est valable du 01/01/2024 au 31/12/2024.

Conditions générales de vente et de livraison

Tous les prix sont indiqués hors TVA. Frais de livraison et d'installation en sus. Merci de consulter nos conditions générales de vente et de livraison sur notre site.

Mise à jour du tarif

Le tarif sera régulièrement mis à jour et disponible en téléchargement depuis notre site Web. Pour y accéder, veuillez contacter notre service commercial, qui vous transmettra un identifiant de connexion et un mot de passe par mail. Nous nous réservons le droit de modifier, sans préavis, nos produits et nos prix, et ne pourrions pas être tenus responsables en cas d'erreurs d'impression.

| | | | |
|--|----|---|-----|
| OPTIONS DE PERSONNALISATION | 4 | REHAUSSE POUR BANQUE D'ACCUEIL | 84 |
| SPÉCIFICATIONS TECHNIQUES | 9 | Pour module droit | 88 |
| PUPITRE OPAC | 10 | Pour module d'angle droit | 89 |
| TABLES | 12 | Pour module courbe 45° | 90 |
| BANQUE D'ACCUEIL | 18 | Pour module courbe 90° | 91 |
| OPTIONS DE CONFIGURATIONS | 19 | PRÉSENTATION ET RANGEMENT | 92 |
| BANQUE D'ACCUEIL STANDARD | 20 | Module de présentation d'angle triangulaire | 93 |
| Module droit | 22 | Module de présentation avec espace de rangement | 95 |
| Module courbe 45° | 24 | Module de présentation avec tiroirs | 97 |
| Module courbe 90° | 26 | Module de présentation avec rangement | |
| Module droit (combinaison avec façade en retrait) | 28 | et rayonnage en option | 98 |
| Module courbe 45° (combinaison avec façade en retrait) ... | 30 | Module de présentation avec emplacement | |
| Module courbe 90° (combinaison avec façade en retrait) ... | 32 | pour chariot à livres | 99 |
| Pied/panneaux intermédiaires | 34 | Accessoires pour modules de présentations | 100 |
| Configurations | 35 | ACCESSOIRES | 101 |
| BANQUE D'ACCUEIL AVEC FAÇADE EN RETRAIT | 36 | Tablette repose-sacs | 103 |
| Module droit | 38 | Rehausse | 106 |
| Module courbe 45° | 40 | Rehausse avec tablette repose-sacs | 108 |
| Module courbe 90° | 42 | Panneau décoratifs et panneau pour la | |
| Module droit (combinaison avec standard) | 44 | signalétique adhésive | 111 |
| Module courbe 45° (combinaison avec standard) | 46 | Accessories | 113 |
| Module courbe 90° (combinaison avec standard) | 48 | Prix de courant | 115 |
| Pied/panneaux intermédiaires | 50 | OPTIONS DE FAÇADE | 116 |
| Configurations | 51 | Eclairage LED | 117 |
| BANQUE D'ACCUEIL EN PALIER | 52 | Graphismes | 119 |
| Plans de travail | 54 | PERÇAGE POUR PASSE-CÂBLES & RFID | 120 |
| Façades | 55 | | |
| Panneaux intermédiaires | 56 | | |
| Configurations | 57 | | |
| BANQUE D'ACCUEIL D'ANGLE | 58 | | |
| Module d'angle droit | 60 | | |
| Module d'angle triangulaire | 61 | | |
| TABLES INFO / CONSEIL / PMR | 62 | | |
| Table info/conseil/PMR avec pied | 64 | | |
| Table info/conseil/PMR avec panneau d'extrémité | 65 | | |
| BANQUES D'ACCUEIL À HAUTEUR RÉGLABLE | 66 | | |
| Module droit à hauteur réglable | 70 | | |
| Module droit H740 mm spécial | 72 | | |
| Module courbe 45° H740 mm pour hauteur réglable | 74 | | |
| Module courbe 90° H740 mm pour hauteur réglable | 76 | | |
| Module courbe 45° H740 mm pour hauteur réglable | | | |
| et façade en retrait | 78 | | |
| Module courbe 90° H740 mm pour hauteur réglable | | | |
| et façade en retrait | 79 | | |
| Module d'angle droit | 80 | | |
| Module d'angle triangulaire | 81 | | |
| Panneaux intermédiaires | 82 | | |
| Configurations | 83 | | |

OPTIONS DE PERSONNALISATION

ÉLÉMENTS MÉTALLIQUES - LAQUÉS

A GROUPE DE PRIX - PRIX DE BASE (non texturé)



A03
Blanc signalisation
RAL 9016
Brilliance 75-90



A02
Blanc perlé
RAL 1013
Brilliance 40-50

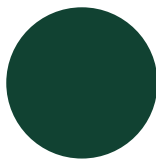

A22
Vert mousse
RAL 6005
Brilliance 71-85



A26
Vert sapin
RAL 6009
Brilliance 71-85

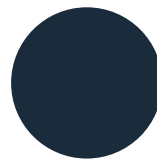

A12
Bleu acier
RAL 5011
Brilliance 71-85



A13
Gris clair
RAL 7035
Brilliance 71-85

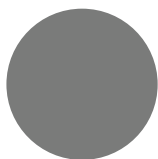

A15
Gris poussière
RAL 7037
Brilliance 71-85

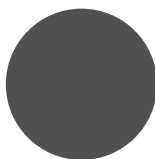

A16
Gris signalisation
RAL 7043
Brilliance 71-85

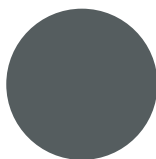

A17
Gris basalte
RAL 7012
Brilliance 71-85

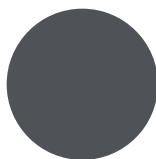

A18
Gris ardoise
RAL 7015
Brilliance 71-85

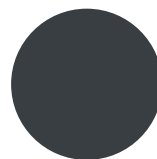

A19
Gris anthracite
RAL 7016
Brilliance 71-85

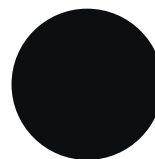

A25
Noir foncé
RAL 9005
Brilliance 71-85

B GROUPE B - PRIS DE BASE AVEC SUPPLEMENT DE 7% (non texturé)



A01
Blanc pur
RAL 9010
Brilliance 71-85

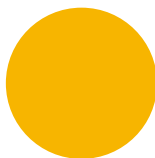

A04
Jaune signalisation
RAL 1023
Brilliance 71-85

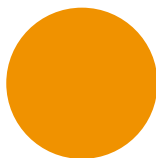

A05
Jaune soleil
RAL 1037
Brilliance 71-85

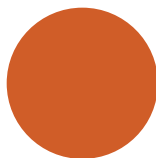

A06
Orangé de sécurité
RAL 2010
Brilliance 71-85

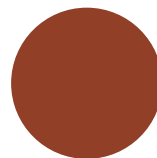

A07
Orangé nacré
RAL 2013
Brilliance 65-85

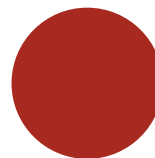

A08
Rouge feu
RAL 3000
Brilliance 71-85



A09
Rouge rubis
RAL 3003
Brilliance 71-85

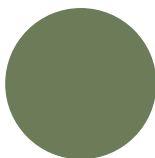

A21
Vert réséda
RAL 6011
Brilliance 71-85

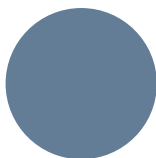

A10
Bleu pigeon
RAL 5014
Brilliance 71-85

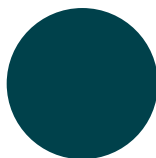

A11
Bleu océan
RAL 5020
Brilliance 71-85

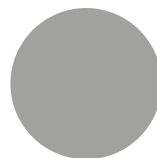

A14
Aluminium blanc
RAL 9006
Brilliance 50-70

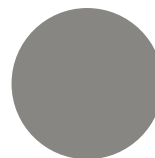

A31
Aluminium gris
RAL 9007
Brilliance 50-70

B GROUPE B - PRIS DE BASE AVEC SUPPLEMENT DE 7% (texturé)



A27
Blanc pur
RAL 9010

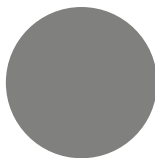

A29
Concertina gris

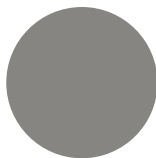

A28
Aluminium gris
RAL 9007

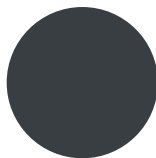

A23
Gris anthracite
RAL 7016

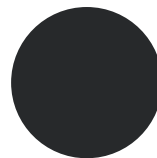

A24
Noir graphite
RAL 9011

Note:

- Les autres couleurs RAL/NCS ont un droit de départ de 250 EUR et un supplément de 15 %. Il faut s'attendre à un supplément plus élevé pour les couleurs avec un aspect « métallique » ou des textures de surface différentes.
- Voir chaque couleur pour connaître leur brillance spécifique. Toute demande de brillance spécifique demande un devis à part.

OPTIONS DE PERSONNALISATION

ÉLÉMENTS ACRYLIQUE

A GROUPE A - ACRYLIQUE (sans suppléments)

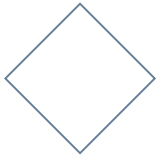

Clair
030



Blanc polaire
046



Bleu arctique
047



Rouge chili
048

Note:

- Les façades acrylique sont entourées d'un cadre en bois de même coloris. Elles peuvent aussi être aussi rétro-éclairées.

OPTIONS DE PERSONNALISATION

ÉLÉMENTS EN BOIS - MÉLAMINÉ/STRATIFIÉ

A GROUPE DE PRIX - PRIX DE BASE

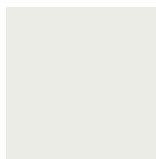

D61/L61
Blanc de sécurité
RAL 9003

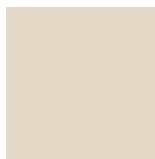

D72/L72
Blanc perlé
Similaire RAL 1013

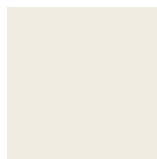

D62/L62
Blanc pur
Similaire RAL 9010



D63/L63
Bleu acier
RAL 5011



D71/L71
Gris poussière
Similaire RAL 7037



D16/L16
Gris basalte
Similaire RAL 7012



D19/L19
Gris ardoise
Similaire RAL 7015 et
RAL 7016



D04/L04
Décor hêtre



D05/L05
Décor érable



D06/L06
Décor cerisier



D07/L07
Décor chêne



D08/L08
Décor olive

C GROUPE DE PRIX - PRIX DE BASE AVEC SUPPLEMENT DE 10%



D64/L64
Jaune de sécurité
RAL 1003



D65/L65
Orangé jaune
RAL 2000



D66/L66
Orangé pur
RAL 2004



D67/L67
Rouge signalisation
RAL 3020



E02/L02
Rouge rubis
Similaire RAL 3003



D13/L13
Vert citron
Similaire NCS S1060G40Y



D68/L68
Vert réséda
Similaire RAL 6011



D14/L14
Bleu cristal
Similaire NCS S1020R90B



D73/L73
Bleu pigeon
Similaire RAL 5014



D74/L74
Bleu océan
Similaire RAL 5020



D69/L69
Gris clair
Similaire RAL 7035



D70/L70
Aluminium blanc
Similaire RAL 9006



D75/L75
Noir foncé
Similaire RAL 9005

Note:

- La sélection de couleurs ci-dessus est illustrée à la fois en mélamine (Dxx/Exx) et en stratifié (Lxx).
- Si vous commandez un produit (par exemple Inform pupitre OPAC) avec deux coloris différents dans le groupe de prix C, alors merci de noter que vous devrez ajouter deux fois la plus-value : une pour chaque couleur.

OPTIONS DE PERSONNALISATION

ÉLÉMENTS EN BOIS - PLACAGE BOIS

A GROUPE DE PRIX - PRIX DE BASE



55
Hêtre légèrement
étuvé



66
Chêne



67
Érable



68
Frêne



69
Bouleau

Note:

- Les surfaces des tablettes et des plans de travail en bois massif laqué ne résistent que de façon limitée à l'abrasion. Pour ces types de surfaces, nous recommandons l'utilisation d'HPL (revêtement spécial) en raison de son efficacité à protéger le meuble à long terme contre les dégradations et les rayures. N'optez pas pour des surfaces laquées. Nous déclinons toute responsabilité en cas de réclamations relatives à des dégradations ou rayures sur surfaces laquées.



SPÉCIFICATIONS TECHNIQUES

ÉLÉMENTS MÉTALLIQUES

sont thermolaqués avec de la peinture en poudre à base de polyester résistant aux ultraviolets (UV). Les caractéristiques des poudres utilisées sont conformes à la norme EN 45545 (résistance au feu et similaire à la norme DIN 4201). L'épaisseur de la couche de peinture est de 60 à 80 microns (μm).

La poudre utilisée ne contient aucun(e) :

- isocyanurate de triglycile (TGIC) ;
- pigment contenant des métaux lourds tels que le plomb et le cadmium ;
- substance volatile.

Sur demande, des agents anti-bactériens peuvent être ajoutés aux surfaces peintes.

LES PIEDS

sont constitués de tubes métalliques de sections 40 x 40 x 2 mm et 40 x 20 x 2 mm et sont traités au moyen d'un revêtement en poudre de polyester thermodurcissable ou d'époxy (en fonction du choix de coloris). Veuillez noter que les pieds sont obligatoires lorsque deux modules de la même hauteur sont assemblés.

ÉLÉMENTS EN BOIS

sont revêtus d'une surface mélaminée, d'une surface de finition en stratifié (HPL) ou en bois placage. Les surfaces en bois massif ont par nature des différences de teintes qui ne peuvent être évitées. Les éléments en bois sont conformes à la norme EN 13986 relative aux matériaux de type P2 prévus pour l'utilisation d'intérieur. Les bordures de chaque panneau en bois sont recouvertes d'un plaquage de chant mélaminé ou d'ABS (rayon de 2 mm). Les bordures sont de la même couleur que les panneaux en bois.

PUPITRE ET TABLE

sont constitués de panneaux de particules de 40 mm d'épaisseur recouverts d'une couche de mélaminé ou placage.

LES PLANS DE TRAVAIL, LES PANNEAUX LATÉRAUX ET INTERMÉDIAIRES, LES TABLETTES REPOSE-SACS ET LES REHAUSSES

sont constitués de panneaux de particules de 19 mm d'épaisseur recouverts de part et d'autre d'un décor stratifié d'HPL (High Pressure Laminate = stratifié haute pression).

MODULES DE PRÉSENTATION ET PANNEAUX DÉCORATIFS

sont constituées de panneaux de particules de 19 mm d'épaisseur recouverts d'une couche de mélaminé ou placage.

LES FAÇADES DROITES EN BOIS POUR LES PLANS DE TRAVAIL ET LES REHAUSSES

sont constituées de panneaux de particules de 19 mm d'épaisseur recouverts d'une couche de mélaminé ou placage.

LES FAÇADES EN BOIS POUR LES PLANS DE TRAVAIL ET LES REHAUSSES

sont constituées de panneaux de particules de 19 mm d'épaisseur recouverts d'un décor stratifié d'HPL.

LE POSE-PIED DE LA FAÇADE EN BOIS

est constitué d'un panneau de particules de 19 mm d'épaisseur recouvert d'un décor mélaminé en aluminium finition brossé.

ÉLÉMENTS EN ACRYLIQUE

LES FAÇADES ACRYLIQUES

sont constituées de panneaux acryliques de 5 mm d'épaisseur (en PMMA), plus connus sous le nom commercial de Plexiglas XT®. Ce matériau est conforme à la norme européenne EN 13501-1 (classification D comme la norme allemande DIN 4102-1).

ÉCLAIRAGE

L'ÉCLAIRAGE POUR BANQUE D'ACCUEIL

Vous pouvez ajouter de l'éclairage sous le plan de travail si vous optez pour une façade acrylique. L'éclairage à usage intérieur est conforme à la norme 60598-1 éd. 2000 + A 11 éd. 2000, EN 60598-2-1 éd. 1998.

NETTOYAGE

Nettoyez les surfaces en bois, en métal et en acrylique à l'aide d'un chiffon humide et essuyez-les avec un chiffon sec. Utilisez un produit nettoyant à base aqueuse. N'UTILISEZ PAS DE DÉTERGENT !

PUPITRE OPAC

SIMPLE- ET DOUBLE FACE



PUPITRE OPAC

SIMPLE- ET DOUBLE FACE

Le pupitre Inform est un meuble OPAC conçu en palier, composé d'un niveau supérieur pour l'écran et d'un niveau inférieur pour le clavier. L'unité centrale se range dans la partie inférieure verrouillable. Le socle en retrait permet le passage des câbles et de l'aération. Posez l'écran sur le plateau supérieur ou installez un support de fixation pour écran plat. La façade arrière et la porte d'accès à l'unité centrale sont en retrait de 50 mm, et peuvent être dans un autre coloris offrant ainsi la possibilité d'utiliser ce pupitre individuellement.

Inform pupitre OPAC - simple face

Extérieur: H1065 x P625 x L750 mm
Intérieur: H740 x P260 x L670 mm
Avec choix de passe-c âble.

| Matériel | Couleur | Référence Mélaminé | Prix EUR | Référence Bois plaqué | Prix EUR |
|-----------|-------------|-----------------------|-------------|--------------------------|-------------|
| Plastique | Noir | BI610126 | 1.643,60 | BI616122 | 2.707,00 |
| Plastique | Blanc perle | BI610186 | 1.685,50 | BI616182 | 2.764,60 |
| Plastique | Argenté | BI610196 | 1.685,50 | BI616192 | 2.764,60 |
| Métal | Inox | BI610136 | 1.748,70 | BI616132 | 2.850,90 |

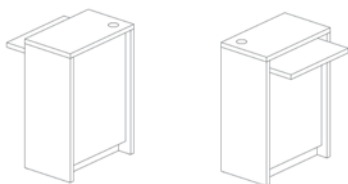

Inform pupitre OPAC - double face

Extérieur: H1065 x P1200 x L750 mm
Intérieur: H740 x P610 x L670 mm
Avec choix de passe-c âble.

| Matériel | Couleur | Référence Mélaminé | Prix EUR | Référence Bois plaqué | Prix EUR |
|-----------|-------------|-----------------------|-------------|--------------------------|-------------|
| Plastique | Noir | BI610226 | 2.370,10 | BI616222 | 3.903,60 |
| Plastique | Blanc perle | BI610286 | 2.412,10 | BI616282 | 3.961,30 |
| Plastique | Argenté | BI610296 | 2.412,10 | BI616292 | 3.961,30 |
| Métal | Inox | BI610236 | 2.475,00 | BI616232 | 4.047,70 |

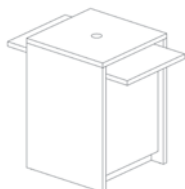

Support de fixation pour écran plat

Métal laqué. Kit de montage compris.
Solution antivol et antibasculement.

| Référence | Prix EUR |
|-----------|-------------|
| B401418 | 260,30 |

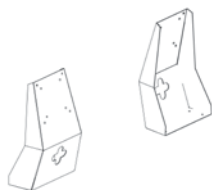

TABLE/BUREAU

SOLO

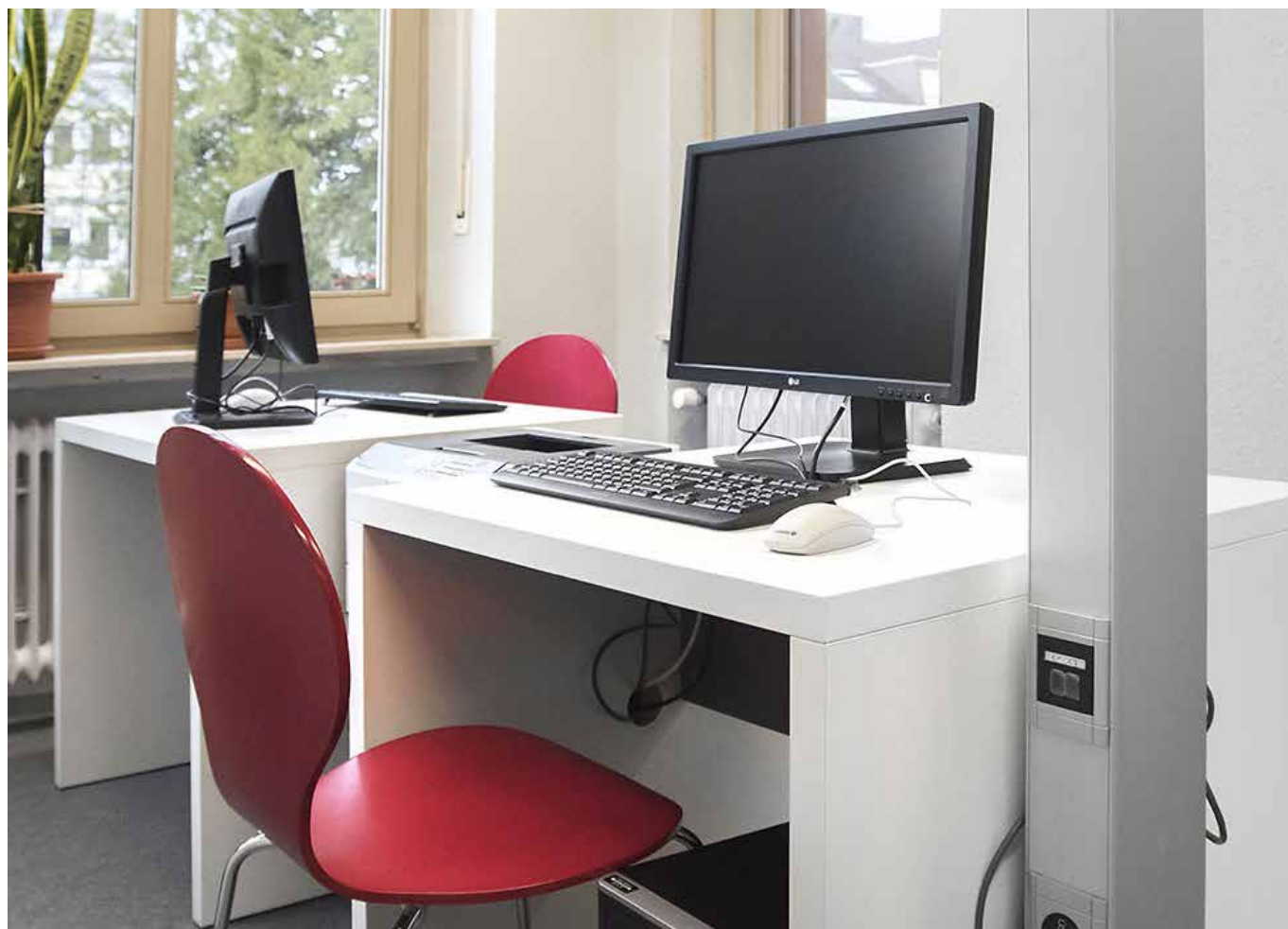

TABLE/BUREAU

SOLO

Créez un espace de travail privatif, et travaillez en toute tranquillité avec le bureau rectangulaire indépendant Solo.
Pour les accessoires, voir page 113.

H740 mm - Table rectangulaire, indépendante, avec panneau (H : 305 mm) placé à 50 mm de l'arête antérieure

Pour les banques d'accueil nécessitant un ou plusieurs percages pour les passe-câbles, voir pages 120-121.

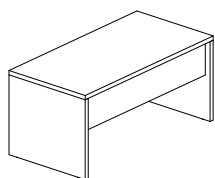

| L x P mm | Référence Mélaminé | Prix EUR | Référence Bois plaqué | Prix EUR |
|-------------|-----------------------|-------------|--------------------------|-------------|
| 800 x 500 | Bl620104006 | 984,20 | Bl625104002 | 1.621,10 |
| 1000 x 500 | Bl620114006 | 1.058,40 | Bl625114002 | 1.743,40 |
| 1200 x 500 | Bl620124006 | 1.133,10 | Bl625124002 | 1.866,20 |
| 1400 x 500 | Bl620134006 | 1.206,40 | Bl625134002 | 1.987,00 |
| 1600 x 500 | Bl620144006 | 1.282,50 | Bl625144002 | 2.112,50 |
| 1800 x 500 | Bl620154006 | 1.346,20 | Bl625154002 | 2.217,20 |
| 800 x 600 | Bl620204006 | 1.030,70 | Bl625204002 | 1.697,60 |
| 1000 x 600 | Bl620214006 | 1.107,70 | Bl625214002 | 1.824,50 |
| 1200 x 600 | Bl620224006 | 1.184,90 | Bl625224002 | 1.951,60 |
| 1400 x 600 | Bl620234006 | 1.261,50 | Bl625234002 | 2.077,80 |
| 1600 x 600 | Bl620244006 | 1.340,50 | Bl625244002 | 2.207,80 |
| 1800 x 600 | Bl620254006 | 1.429,50 | Bl625254002 | 2.354,50 |
| 800 x 700 | Bl620304006 | 1.082,90 | Bl625304002 | 1.783,60 |
| 1000 x 700 | Bl620314006 | 1.164,00 | Bl625314002 | 1.917,30 |
| 1200 x 700 | Bl620324006 | 1.244,10 | Bl625324002 | 2.049,00 |
| 1400 x 700 | Bl620334006 | 1.322,00 | Bl625334002 | 2.177,70 |
| 1600 x 700 | Bl620344006 | 1.405,90 | Bl625344002 | 2.315,60 |
| 1800 x 700 | Bl620354006 | 1.496,90 | Bl625354002 | 2.465,50 |
| 800 x 800 | Bl620404006 | 1.132,80 | Bl625404002 | 1.865,60 |
| 1000 x 800 | Bl620414006 | 1.215,30 | Bl625414002 | 2.001,70 |
| 1200 x 800 | Bl620424006 | 1.299,00 | Bl625424002 | 2.139,70 |
| 1400 x 800 | Bl620434006 | 1.381,20 | Bl625434002 | 2.275,20 |
| 1600 x 800 | Bl620444006 | 1.467,40 | Bl625444002 | 2.416,90 |
| 1800 x 800 | Bl620454006 | 1.561,90 | Bl625454002 | 2.572,80 |

H100 mm - Table rectangulaire, indépendante, avec panneau (H : 305 mm) placé à 50 mm de l'arête antérieure

Pour les banques d'accueil nécessitant un ou plusieurs percages pour les passe-câbles, voir pages 120-121.

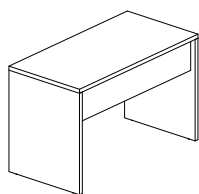

| L x P mm | Référence Mélaminé | Prix EUR | Référence Bois plaqué | Prix EUR |
|-------------|-----------------------|-------------|--------------------------|-------------|
| 800 x 500 | Bl620106006 | 1.083,60 | Bl625106002 | 1.784,70 |
| 1000 x 500 | Bl620116006 | 1.157,60 | Bl625116002 | 1.906,70 |
| 1200 x 500 | Bl620126006 | 1.232,10 | Bl625126002 | 2.029,60 |
| 1400 x 500 | Bl620136006 | 1.305,40 | Bl625136002 | 2.150,20 |
| 1600 x 500 | Bl620146006 | 1.381,90 | Bl625146002 | 2.276,00 |
| 1800 x 500 | Bl620156006 | 1.468,30 | Bl625156002 | 2.418,50 |
| 800 x 600 | Bl620206006 | 1.136,50 | Bl625206002 | 1.871,90 |
| 1000 x 600 | Bl620216006 | 1.213,50 | Bl625216002 | 1.998,60 |
| 1200 x 600 | Bl620226006 | 1.290,60 | Bl625226002 | 2.125,70 |
| 1400 x 600 | Bl620236006 | 1.367,10 | Bl625236002 | 2.251,60 |
| 1600 x 600 | Bl620246006 | 1.446,30 | Bl625246002 | 2.382,20 |
| 1800 x 600 | Bl620256006 | 1.535,10 | Bl625256002 | 2.528,60 |
| 800 x 700 | Bl620306006 | 1.195,90 | Bl625306002 | 1.969,70 |
| 1000 x 700 | Bl620316006 | 1.277,00 | Bl625316002 | 2.103,40 |
| 1200 x 700 | Bl620326006 | 1.356,90 | Bl625326002 | 2.234,90 |
| 1400 x 700 | Bl620336006 | 1.435,20 | Bl625336002 | 2.363,80 |
| 1600 x 700 | Bl620346006 | 1.518,90 | Bl625346002 | 2.501,80 |
| 1800 x 700 | Bl620356006 | 1.610,00 | Bl625356002 | 2.651,80 |
| 800 x 800 | Bl620406006 | 1.252,70 | Bl625406002 | 2.063,30 |
| 1000 x 800 | Bl620416006 | 1.335,50 | Bl625416002 | 2.199,70 |
| 1200 x 800 | Bl620426006 | 1.418,90 | Bl625426002 | 2.337,00 |
| 1400 x 800 | Bl620436006 | 1.501,50 | Bl625436002 | 2.473,00 |
| 1600 x 800 | Bl620446006 | 1.587,50 | Bl625446002 | 2.614,60 |
| 1800 x 800 | Bl620456006 | 1.682,20 | Bl625456002 | 2.770,70 |

TABLE/BUREAU

DUO

Travaillez l'un en face de l'autre avec la table rectangulaire indépendante Duo. Pour les accessoires, voir page 113.

H740 mm - Table rectangulaire, indépendante, avec panneau (H : 305 mm) placé au centre du plateau

Pour les banques d'accueil nécessitant un ou plusieurs percages pour les passe-câbles, voir pages 120-121.

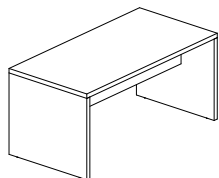

| L x P mm | Référence Mélaminé | Prix EUR | Référence Bois plaqué | Prix EUR |
|-------------|-----------------------|-------------|--------------------------|-------------|
| 800 x 800 | BI630404006 | 1.132,80 | BI635404002 | 1.865,60 |
| 1000 x 800 | BI630414006 | 1.215,30 | BI635414002 | 2.001,70 |
| 1200 x 800 | BI630424006 | 1.299,00 | BI635424002 | 2.139,70 |
| 1400 x 800 | BI630434006 | 1.381,20 | BI635434002 | 2.275,20 |
| 1600 x 800 | BI630444006 | 1.467,40 | BI635444002 | 2.416,90 |
| 1800 x 800 | BI630454006 | 1.561,90 | BI635454002 | 2.572,80 |
| 800 x 1000 | BI630504006 | 1.232,90 | BI635504002 | 2.030,60 |
| 1000 x 1000 | BI630514006 | 1.326,50 | BI635514002 | 2.184,90 |
| 1200 x 1000 | BI630524006 | 1.413,90 | BI635524002 | 2.328,80 |
| 1400 x 1000 | BI630534006 | 1.501,90 | BI635534002 | 2.473,70 |
| 1000 x 1000 | BI630544006 | 1.596,30 | BI635544002 | 2.629,10 |
| 1800 x 1000 | BI630554006 | 1.659,20 | BI635554002 | 2.732,90 |
| 800 x 1200 | BI630604006 | 1.378,40 | BI635604002 | 2.270,30 |
| 1000 x 1200 | BI630614006 | 1.457,70 | BI635614002 | 2.401,00 |
| 1200 x 1200 | BI630624006 | 1.598,60 | BI635624002 | 2.633,00 |
| 1400 x 1200 | BI630634006 | 1.675,10 | BI635634002 | 2.758,90 |
| 1600 x 1200 | BI630644006 | 1.753,00 | BI635644002 | 2.887,40 |
| 1800 x 1200 | BI630654006 | 1.864,90 | BI635654002 | 3.071,90 |
| 800 x 1400 | BI630704006 | 1.467,40 | BI635704002 | 2.416,90 |
| 1000 x 1400 | BI630714006 | 1.618,60 | BI635714002 | 2.665,90 |
| 1200 x 1400 | BI630724006 | 1.702,40 | BI635724002 | 2.804,10 |
| 1400 x 1400 | BI630734006 | 1.912,10 | BI635734002 | 3.149,40 |
| 1600 x 1400 | BI630744006 | 1.997,90 | BI635744002 | 3.290,60 |
| 1800 x 1400 | BI630754006 | 2.096,80 | BI635754002 | 3.453,70 |
| 800 x 1600 | BI630804006 | 1.555,90 | BI635804002 | 2.562,80 |
| 1000 x 1600 | BI630814006 | 1.714,90 | BI635814002 | 2.824,60 |
| 1200 x 1600 | BI630824006 | 1.806,10 | BI635824002 | 2.975,00 |
| 1400 x 1600 | BI630834006 | 2.023,10 | BI635834002 | 3.332,30 |
| 1600 x 1600 | BI630844006 | 2.116,10 | BI635844002 | 3.485,30 |
| 1800 x 1600 | BI630854006 | 2.222,60 | BI635854002 | 3.660,80 |

TABLE/BUREAU

DUO

Travaillez l'un en face de l'autre avec la table rectangulaire indépendante Duo. Pour les accessoires, voir page 113.

H1000 mm - Table rectangulaire, indépendante, avec panneau (H : 305 mm) placé au centre du plateau

Pour les banques d'accueil nécessitant un ou plusieurs percages pour les passe-câbles, voir pages 120-121.

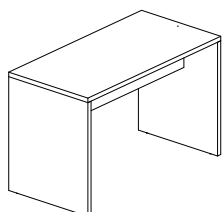

| L x P mm | Référence Mélaminé | Prix EUR | Référence Bois plaqué | Prix EUR |
|-------------|-----------------------|-------------|--------------------------|-------------|
| 800 x 800 | BI630406006 | 1.252,70 | BI635406002 | 2.063,30 |
| 1000 x 800 | BI630416006 | 1.335,50 | BI635416002 | 2.199,70 |
| 1200 x 800 | BI630426006 | 1.418,90 | BI635426002 | 2.337,00 |
| 1400 x 800 | BI630436006 | 1.501,50 | BI635436002 | 2.473,00 |
| 1600 x 800 | BI630446006 | 1.587,50 | BI635446002 | 2.614,60 |
| 1800 x 800 | BI630456006 | 1.682,20 | BI635456002 | 2.770,70 |
| 800 x 1000 | BI630506006 | 1.348,00 | BI635506002 | 2.220,30 |
| 1000 x 1000 | BI630516006 | 1.441,50 | BI635516002 | 2.374,20 |
| 1200 x 1000 | BI630526006 | 1.529,20 | BI635526002 | 2.518,60 |
| 1400 x 1000 | BI630536006 | 1.617,00 | BI635536002 | 2.663,20 |
| 1000 x 1000 | BI630546006 | 1.711,40 | BI635546002 | 2.818,70 |
| 1800 x 1000 | BI630556006 | 1.774,30 | BI635556002 | 2.922,40 |
| 800 x 1200 | BI630606006 | 1.499,90 | BI635606002 | 2.470,40 |
| 1000 x 1200 | BI630616006 | 1.579,10 | BI635616002 | 2.601,00 |
| 1200 x 1200 | BI630626006 | 1.720,30 | BI635626002 | 2.833,40 |
| 1400 x 1200 | BI630636006 | 1.796,30 | BI635636002 | 2.958,70 |
| 1600 x 1200 | BI630646006 | 1.874,60 | BI635646002 | 3.087,60 |
| 1800 x 1200 | BI630656006 | 1.986,50 | BI635656002 | 3.271,90 |
| 800 x 1400 | BI630706006 | 1.608,20 | BI635706002 | 2.649,10 |
| 1000 x 1400 | BI630716006 | 1.759,50 | BI635716002 | 2.898,10 |
| 1200 x 1400 | BI630726006 | 1.843,50 | BI635726002 | 3.036,30 |
| 1400 x 1400 | BI630736006 | 2.052,80 | BI635736002 | 3.381,10 |
| 1600 x 1400 | BI630746006 | 2.138,60 | BI635746002 | 3.522,50 |
| 1800 x 1400 | BI630756006 | 2.237,30 | BI635756002 | 3.685,20 |
| 800 x 1600 | BI630806006 | 1.756,60 | BI635806002 | 2.893,30 |
| 1000 x 1600 | BI630816006 | 1.915,00 | BI635816002 | 3.154,30 |
| 1200 x 1600 | BI630826006 | 2.006,50 | BI635826002 | 3.304,80 |
| 1400 x 1600 | BI630836006 | 2.223,50 | BI635836002 | 3.662,40 |
| 1600 x 1600 | BI630846006 | 2.316,40 | BI635846002 | 3.815,50 |
| 1800 x 1600 | BI630856006 | 2.423,00 | BI635856002 | 3.990,80 |

TABLE/BUREAU

DUO & TWIN



TABLE/BUREAU

TWIN

Travail ou détente ? Créez au sein de la bibliothèque un espace assis ou debout plaisant et intéressant, mais toujours fonctionnel, grâce au bureau incurvé Inform. Pour les accessoires, voir page 113.

H740 mm - 2 tables courbes 90° indépendantes, avec panneau (H : 305 mm) placé au centre du plateau

Pour les banques d'accueil nécessitant un ou plusieurs perçages pour les passe-câbles, voir pages 120-121.

| P mm | Référence Mélaminé | Prix EUR | Référence Bois plaqué | Prix EUR |
|---------|-----------------------|-------------|--------------------------|-------------|
| 800 | BI64044006 | 3.910,20 | BI64544002 | 6.440,80 |

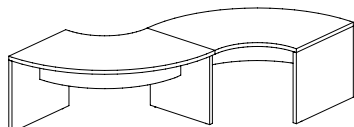

H1000 mm - 2 tables courbes 90° indépendantes, avec panneau (H : 305 mm) placé au centre du plateau

Pour les banques d'accueil nécessitant un ou plusieurs perçages pour les passe-câbles, voir pages 120-121.

| P mm | Référence Mélaminé | Prix EUR | Référence Bois plaqué | Prix EUR |
|---------|-----------------------|-------------|--------------------------|-------------|
| 800 | BI64046006 | 4.054,50 | BI64546002 | 6.678,00 |

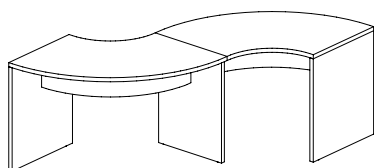

LA BANQUE D'ACCUEIL INFORM

Inform est un système de meubles modulables et évolutifs. Les divers éléments droits ou courbes peuvent être utilisés seuls ou combinés de façon fonctionnelle. L'assemblage des plans de travail et des panneaux latéraux forme un cadre périphérique soulignant la ligne esthétique et architecturale de la banque d'accueil.

La structure modulaire d'Inform permet d'adapter le meuble individuellement en fonction des exigences fonctionnelles et conceptuelles s'intégrant facilement au contexte architectural. Vous pourrez reconstituer et ajouter des modules à l'ensemble, et varier la hauteur du plan de travail électriquement selon vos besoins. Les modules sont disponibles en deux hauteurs : 740 et 1 000 mm et peuvent être combinés de nombreuses façons. La banque d'accueil permet également l'utilisation des systèmes RFID.

ASSEMBLAGE

L'assemblage de la banque d'accueil Inform doit se faire respectivement de gauche à droite (du point de vue de la personne assise derrière la banque d'accueil). La banque d'accueil a des pieds réglables de 15 mm.

TOLÉRANCES DE MONTAGE

Tous les composants de la banque d'accueil Inform sont conformes à la norme DIN ISO 2768-1.

MONTAGE

Aucun équipement ou outil spécial n'est nécessaire.

DIMENSIONS

Pour la planification, veuillez noter les mesures ci-dessous. Les mesures indiquées dans le catalogue/la liste des prix sont uniquement les dimensions des façades. Il est nécessaire d'ajouter les 40 mm d'épaisseur des panneaux latéraux des modules de départ et finaux, des panneaux intermédiaires des banques d'accueil en palier et des panneaux intermédiaires en connexion des banques d'accueil à hauteur réglable.

ÉLÉMENT DE DÉPART, INTERMÉDIAIRE et FINAL

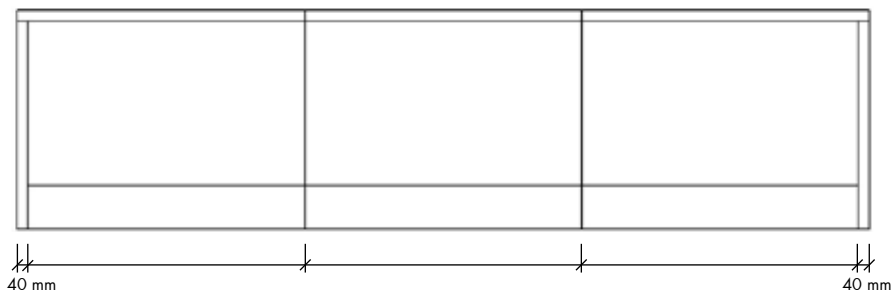

BANQUE D'ACCUEIL EN PALIER

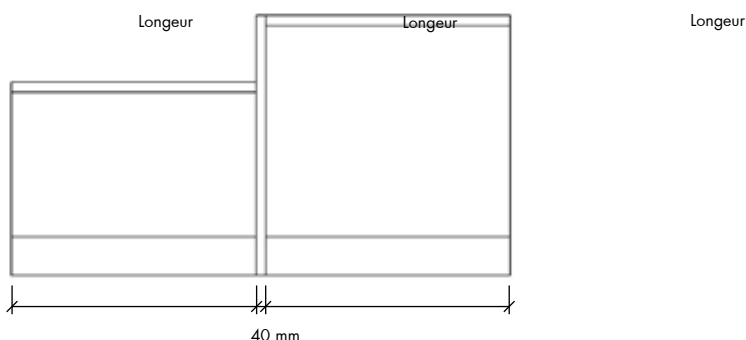

BANQUE D'ACCUEIL À HAUTEUR RÉGLABLE

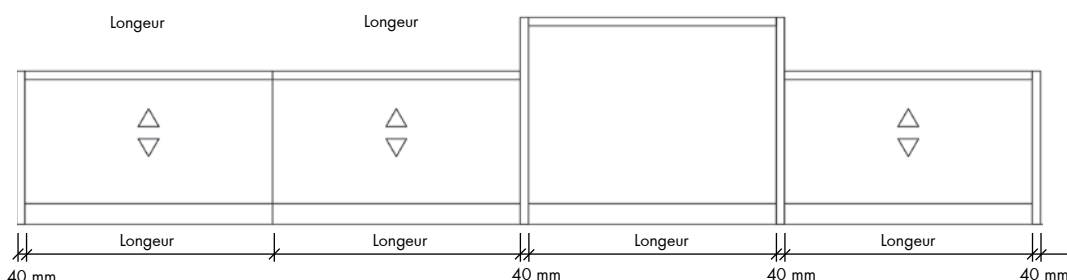

OPTIONS DE CONFIGURATION

MODULES DROITS

Longeur: 600/800/1000/1200/1400/1600 mm(+ 40 mm par panneau d'extrémité)

Hauteur: 740/1000 mm

Puissance: 800 mm

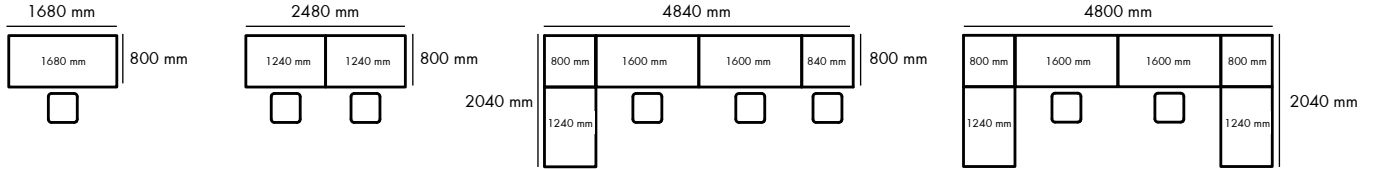

MODULES COURBES

Hauteur: 740 mm

Rayon intérieur: 1550 mm

Rayon extérieur: 2350 mm

Hauteur: 740 mm

Rayon intérieur: 500 mm

Rayon extérieur: 1300 mm

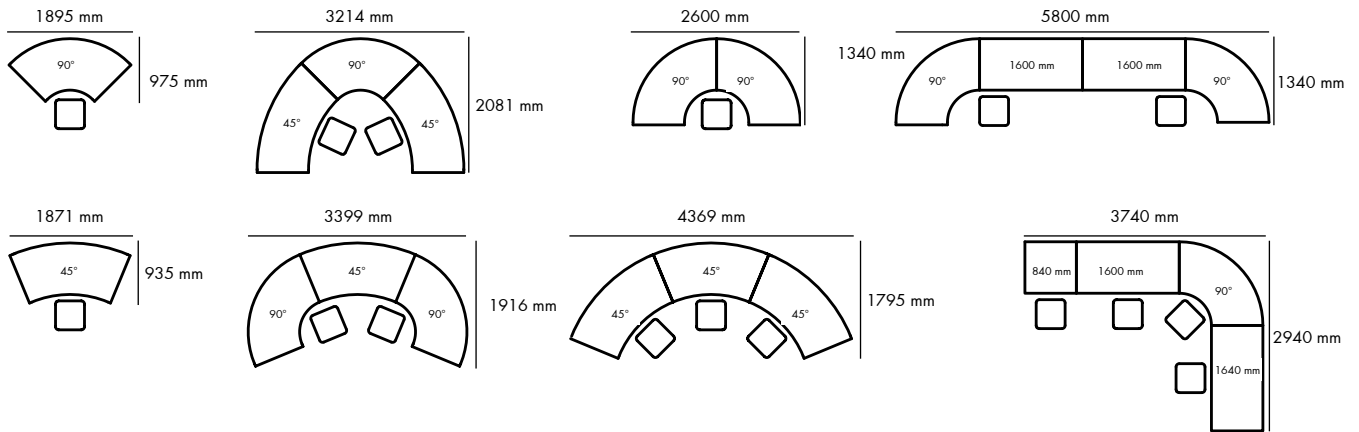

MODULES DROITS ET COURBES AVEC TABLETTES/MEUBLES DE RANGEMENT INTÉGRÉS

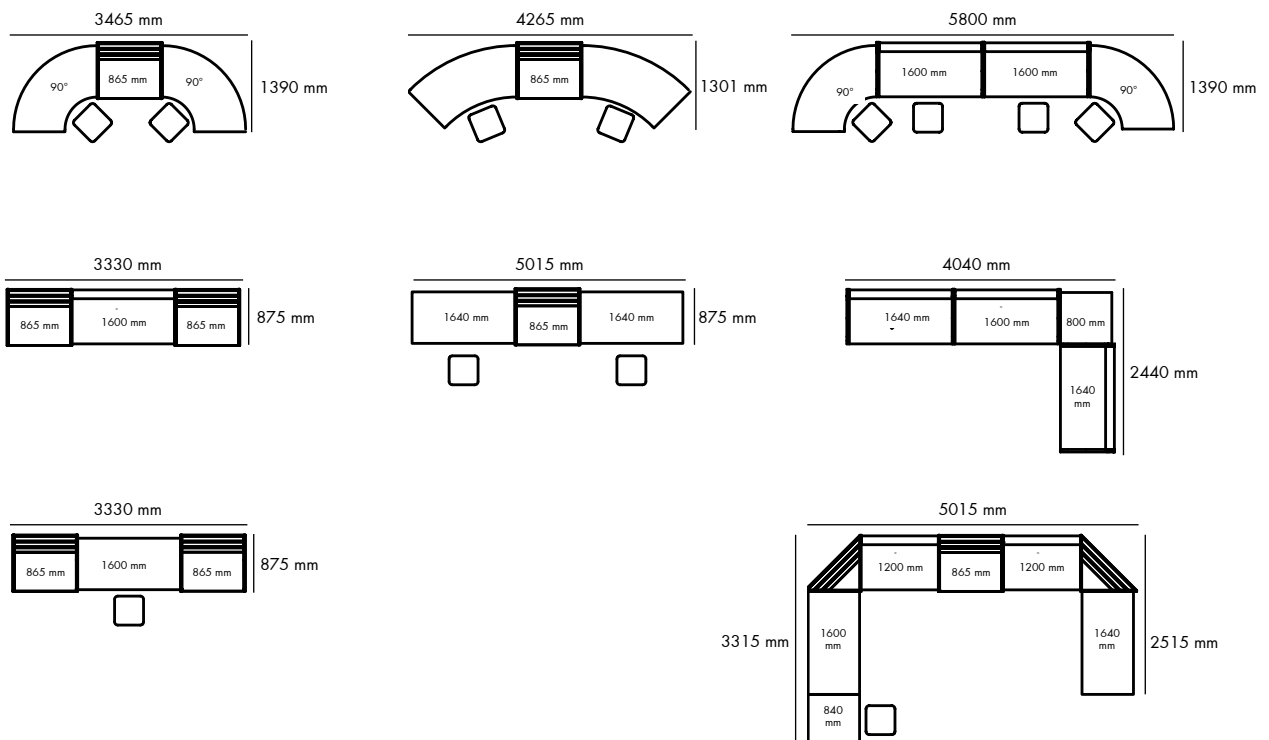

BANQUE D'ACCUEIL STANDARD

CONFIGURATION N° 1

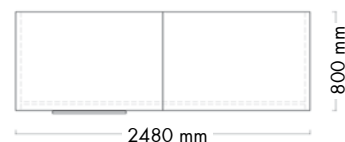

Banques d'accueil droite avec panneau pour la signalétique adhésive

| Composants | Référence | Prix EUR | Quantité | EUR |
|--|--------------|----------|----------|-----------------|
| Module droit - élément de départ (L1240 x H740 mm) | BI2001022003 | 1.071,60 | 1 | 1.071,60 |
| Module droit - élément final (L1240 x H740 mm) | BI2003022003 | 1.071,60 | 1 | 1.071,60 |
| Façade en bois pour module droit (L1200 x H740 mm) | BI300546 | 423,30 | 2 | 846,60 |
| Pied métallique intermédiaire (H740 mm) | BI069146 | 510,30 | 1 | 510,30 |
| Panneau pour la signalétique en acrylique blanc (L600 x H430 mm) | BI85512 | 452,80 | 1 | 452,80 |
| Support d'écran | B401184 | 828,20 | 1 | 828,20 |
| Prix total | | | | 4.781,10 |

Remarques relatives à la configuration

- L'écran, la chaise de bureau et les signalétiques adhésives ne sont pas inclus dans le prix.
- Nous vous recommandons d'ajouter des passe-câbles et des chemins de câbles, voir page 113.
- Tous les prix se rapportent aux coloris et surfaces indiqués dans le groupe de prix A, voir pages 4-7 pour les coloris.
- Il est possible d'effectuer le perçage de Ø 80 mm destiné au support d'écran sur le lieu d'installation ou de bien de commander directement le numéro d'article de la banque d'accueil pour recevoir votre plateau de banque d'accueil déjà usiné, voir pages 108-109.

BANQUE D'ACCUEIL STANDARD

CONFIGURATION N° 2

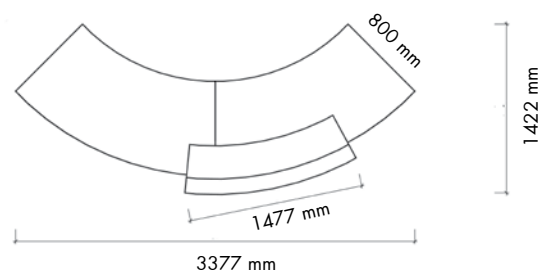

Banques d'accueil courbe 45° avec rehausse avec tablette repose-sacs

| Composants | Référence | Prix EUR | Quantité | EUR |
|--|--------------|----------|----------|------------------|
| Module courbe 45° - élément de départ (H740 mm) | BI2051428003 | 1.652,20 | 1 | 1.652,20 |
| Module courbe 45° - élément final (H740 mm) | BI2053428003 | 1.652,20 | 1 | 1.652,20 |
| Façade en bois pour module courbe 45° (H740 mm) | BI3204543 | 2.827,90 | 2 | 5.655,80 |
| Pied métallique intermédiaire (H740 mm) | BI069146 | 510,30 | 1 | 510,30 |
| Desserte en bois avec tablette repose-sacs (L1400 x H490 mm) | BI83545683 | 2.364,00 | 1 | 2.364,00 |
| Prix total | | | | 11.834,50 |

Remarques relatives à la configuration

- L'ordinateur, la chaise de bureau et les signalétiques adhésives ne sont pas inclus dans le prix.
- Tous les prix se rapportent aux coloris et surfaces indiqués dans le groupe de prix A, voir pages 4-7 pour les coloris.
- Nous vous recommandons d'ajouter des passe-câbles et des chemins de câbles, voir page 113.

BANQUE D'ACCUEIL STANDARD

MODULES DROITS

La banque d'accueil standard peut être combinée avec d'autres modules standard de banque d'accueil de même hauteur, en palier, à hauteur réglable (uniquement H 1 000 mm), d'angle et la table info/conseil/PMR ainsi qu'avec divers modules de présentation.

Module droit – élément de départ

N'oubliez pas de commander la façade, voir page 23 et le pied métallique intermédiaire / panneau intermédiaire, voir page 34. Pour les banques d'accueil nécessitant un ou plusieurs perçages pour les passe-câbles, voir pages 120-121.

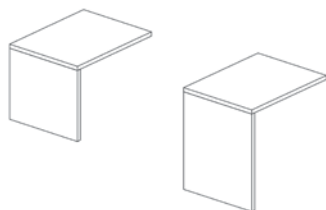

| H x L x P mm | Référence Stratifié (HPL) | Prix EUR |
|-----------------|------------------------------|-------------|
| 740 640 800 | BI2001016003 | 910,40 |
| 740 840 800 | BI2001018003 | 942,60 |
| 740 1040 800 | BI2001020003 | 1.007,10 |
| 740 1240 800 | BI2001022003 | 1.071,60 |
| 740 1440 800 | BI2001024003 | 1.151,90 |
| 740 1640 800 | BI2001026003 | 1.200,50 |
| 1000 640 800 | BI2001036003 | 973,10 |
| 1000 840 800 | BI2001038003 | 1.005,30 |
| 1000 1040 800 | BI2001040003 | 1.069,80 |
| 1000 1240 800 | BI2001042003 | 1.134,40 |
| 1000 1440 800 | BI2001044003 | 1.214,80 |
| 1000 1640 800 | BI2001046003 | 1.263,20 |

Module droit – élément intermédiaire

N'oubliez pas de commander la façade, voir page 23 et le pied métallique intermédiaire / panneau intermédiaire, voir page 34. Pour les banques d'accueil nécessitant un ou plusieurs perçages pour les passe-câbles, voir pages 120-121.

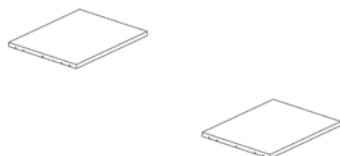

| L x P mm | Référence Stratifié (HPL) | Prix EUR |
|-------------|------------------------------|-------------|
| 600 800 | BI2002060003 | 506,90 |
| 800 800 | BI2002080003 | 568,10 |
| 1000 800 | BI2002081003 | 604,00 |
| 1200 800 | BI2002082003 | 668,50 |
| 1400 800 | BI2002084003 | 749,90 |
| 1600 800 | BI2002086003 | 797,20 |

Module droit – élément final

N'oubliez pas de commander la façade, voir page 23 et le pied métallique intermédiaire / panneau intermédiaire, voir page 34. Pour les banques d'accueil nécessitant un ou plusieurs perçages pour les passe-câbles, voir pages 120-121.

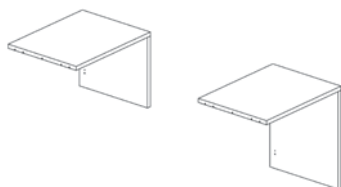

| H x L x P mm | Référence Stratifié (HPL) | Prix EUR |
|-----------------|------------------------------|-------------|
| 740 640 800 | BI2003016003 | 910,40 |
| 740 840 800 | BI2003018003 | 942,60 |
| 740 1040 800 | BI2003020003 | 1.007,10 |
| 740 1240 800 | BI2003022003 | 1.071,60 |
| 740 1440 800 | BI2003024003 | 1.151,90 |
| 740 1640 800 | BI2003026003 | 1.200,50 |
| 1000 640 800 | BI2003036003 | 973,10 |
| 1000 840 800 | BI2003038003 | 1.005,30 |
| 1000 1040 800 | BI2003040003 | 1.069,80 |
| 1000 1240 800 | BI2003042003 | 1.134,40 |
| 1000 1440 800 | BI2003044003 | 1.214,80 |
| 1000 1640 800 | BI2003046003 | 1.263,20 |

BANQUE D'ACCUEIL STANDARD

MODULES DROIT ÉLÉMENT SEUL ET FAÇADES

Le module droit se combine facilement et offre un espace de travail spacieux. N'oubliez pas de commander la façade.

Module droit – élément seul

N'oubliez pas de commander la façade.
Pour les banques d'accueil nécessitant un ou plusieurs percages pour les passe-câbles, voir pages 120-121.

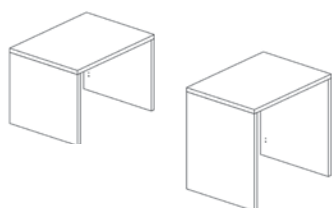

| H x L x P mm | Référence Stratifié (HPL) | Prix EUR |
|-----------------|------------------------------|-------------|
| 740 680 800 | BI2004016003 | 1.346,00 |
| 740 880 800 | BI2004018003 | 1.378,00 |
| 740 1080 800 | BI2004020003 | 1.442,50 |
| 740 1280 800 | BI2004022003 | 1.506,90 |
| 740 1480 800 | BI2004024003 | 1.587,50 |
| 740 1680 800 | BI2004026003 | 1.636,10 |
| 1000 680 800 | BI2004036003 | 1.471,30 |
| 1000 880 800 | BI2004038003 | 1.503,50 |
| 1000 1080 800 | BI2004040003 | 1.568,00 |
| 1000 1280 800 | BI2004042003 | 1.632,50 |
| 1000 1480 800 | BI2004044003 | 1.713,00 |
| 1000 1680 800 | BI2004046003 | 1.761,20 |

Façade en bois pour module droit

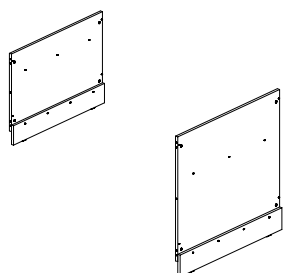

| H x L mm | Référence Mélaminé | Prix EUR | Référence Bois plaqué | Prix EUR |
|-------------|-----------------------|-------------|--------------------------|-------------|
| 740 600 | BI300146 | 275,80 | BI300142 | 454,20 |
| 740 800 | BI300346 | 316,90 | BI300342 | 522,70 |
| 740 1000 | BI300446 | 381,60 | BI300442 | 628,70 |
| 740 1200 | BI300546 | 423,30 | BI300542 | 697,10 |
| 740 1400 | BI300646 | 468,90 | BI300642 | 771,90 |
| 740 1600 | BI300746 | 539,80 | BI300742 | 888,80 |
| 1000 600 | BI300166 | 484,10 | BI300162 | 797,20 |
| 1000 800 | BI300366 | 493,50 | BI300362 | 812,80 |
| 1000 1000 | BI300466 | 634,00 | BI300462 | 1.043,90 |
| 1000 1200 | BI300566 | 654,40 | BI300562 | 1.078,10 |
| 1000 1400 | BI300666 | 660,80 | BI300662 | 1.089,00 |
| 1000 1600 | BI300766 | 667,50 | BI300762 | 1.099,30 |

Façade acrylique pour module droit

Le panneau acrylique de la façade est maintenu dans la rainure d'un cadre en bois (mélaminé).

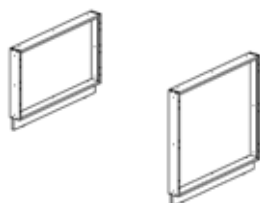

| H x L mm | Référence Acrylique & mélaminé | Prix EUR |
|-------------|-----------------------------------|-------------|
| 740 600 | BI310146 | 1.035,00 |
| 740 800 | BI310346 | 1.065,70 |
| 740 1000 | BI310446 | 1.191,70 |
| 740 1200 | BI310546 | 1.254,10 |
| 740 1400 | BI310646 | 1.348,10 |
| 740 1600 | BI310746 | 1.439,70 |
| 1000 600 | BI310166 | 1.203,70 |
| 1000 800 | BI310366 | 1.235,50 |
| 1000 1000 | BI310466 | 1.360,80 |
| 1000 1200 | BI310566 | 1.423,40 |
| 1000 1400 | BI310666 | 1.517,40 |
| 1000 1600 | BI310766 | 1.608,80 |

BANQUE D'ACCUEIL STANDARD

MODULES COURBES 45°

La banque d'accueil standard peut être combinée avec d'autres modules standard de banque d'accueil de même hauteur, en palier, à hauteur réglable (uniquement H 1 000 mm), d'angle et la table info/conseil/PMR ainsi qu'avec divers modules de présentation.

Module courbe 45° - élément de départ

N'oubliez pas de commander la façade, voir page 25 et le pied métallique intermédiaire / panneau intermédiaire, voir page 34. Pour les banques d'accueil nécessitant un ou plusieurs perçages pour les passe-câbles, voir pages 120-121.

| H | x | L | x | P |
|------|---|------|---|-----|
| mm | | | | |
| 740 | | 1835 | | 800 |
| 1000 | | 1835 | | 800 |

| Référence Stratifié (HPL) | Prix EUR |
|---------------------------|----------|
| BI2051428003 | 1.652,20 |
| BI2051448003 | 1.715,10 |

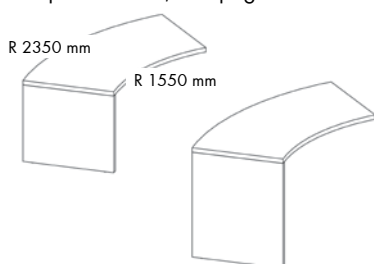

Module courbe 45° - élément intermédiaire

N'oubliez pas de commander la façade, voir page 25 et le pied métallique intermédiaire / panneau intermédiaire, voir page 34. Pour les banques d'accueil nécessitant un ou plusieurs perçages pour les passe-câbles, voir pages 120-121.

| L | x | P |
|------|---|-----|
| mm | | |
| 1800 | | 800 |

| Référence Stratifié (HPL) | Prix EUR |
|---------------------------|----------|
| BI2052488003 | 1.216,90 |



Module courbe 45° - élément final

N'oubliez pas de commander la façade, voir page 25 et le pied métallique intermédiaire / panneau intermédiaire, voir page 34. Pour les banques d'accueil nécessitant un ou plusieurs perçages pour les passe-câbles, voir pages 120-121.

| H | x | L | x | P |
|------|---|------|---|-----|
| mm | | | | |
| 740 | | 1835 | | 800 |
| 1000 | | 1835 | | 800 |

| Référence Stratifié (HPL) | Prix EUR |
|---------------------------|----------|
| BI2053428003 | 1.652,20 |
| BI2053448003 | 1.715,10 |

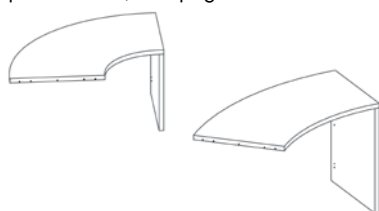

BANQUE D'ACCUEIL STANDARD

MODULES COURBES 45° ELEMENT SEUL ET FAÇADES

Le module courbe à 45° se combine facilement et offre un espace de travail spacieux. N'oubliez pas de commander la façade.

Module courbe 45° - élément seul

N'oubliez pas de commander la façade.
Pour les banques d'accueil nécessitant un ou plusieurs percages pour les passe-câbles, voir pages 120-121.

| H | x | L | x | P |
|------|---|------|---|-----|
| mm | | | | |
| 740 | | 1870 | | 800 |
| 1000 | | 1870 | | 800 |

| Référence Stratifié (HPL) | Prix EUR |
|------------------------------|-------------|
| BI2054428003 | 2.087,60 |
| BI2054448003 | 2.213,10 |

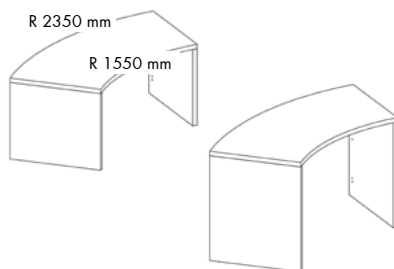

Façade en bois pour module courbe 45°

| H | x | L |
|------|---|------|
| mm | | |
| 740 | | 1760 |
| 1000 | | 1760 |

| Référence Stratifié (HPL) | Prix EUR |
|------------------------------|-------------|
| BI3204543 | 2.827,90 |
| BI3204563 | 3.307,40 |

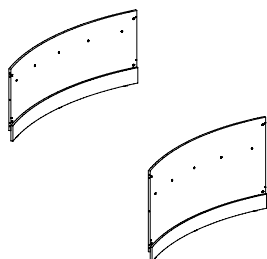

Façade acrylique pour module courbe 45°

Le panneau acrylique de la façade est maintenu dans la rainure d'un cadre en bois (mélaminé).

| H | x | L |
|------|---|------|
| mm | | |
| 740 | | 1760 |
| 1000 | | 1760 |

| Référence Acrylique & mélaminé | Prix EUR |
|-----------------------------------|-------------|
| BI3304546 | 2.029,00 |
| BI3304566 | 2.166,10 |

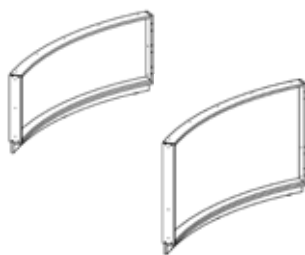

BANQUE D'ACCUEIL STANDARD

MODULES COURBES 90°

La banque d'accueil standard peut être combinée avec d'autres modules standard de banque d'accueil de même hauteur, en palier, à hauteur réglable (uniquement H 1 000 mm) et la table info/conseil/PMR ainsi qu'avec divers modules de présentation.

Module courbe 90° - élément de départ

N'oubliez pas de commander la façade, voir page 27 et le pied métallique intermédiaire / panneau intermédiaire, voir page 34. Pour les banques d'accueil nécessitant un ou plusieurs perçages pour les passe-câbles, voir pages 120-121.

| H | x | L | x | P |
|------|---|------|---|-----|
| mm | | | | |
| 740 | | 1870 | | 800 |
| 1000 | | 1870 | | 800 |

| Référence Stratifié (HPL) | Prix EUR |
|---------------------------|----------|
| BI2051928003 | 1.781,40 |
| BI2051948003 | 1.844,20 |

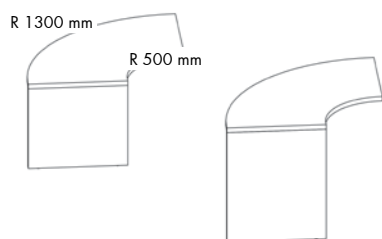

Module courbe 90° - élément intermédiaire

N'oubliez pas de commander la façade, voir page 27 et le pied métallique intermédiaire / panneau intermédiaire, voir page 34. Pour les banques d'accueil nécessitant un ou plusieurs perçages pour les passe-câbles, voir pages 120-121.

| L | x | P |
|------|---|-----|
| mm | | |
| 1800 | | 800 |

| Référence Stratifié (HPL) | Prix EUR |
|---------------------------|----------|
| BI2052988003 | 1.346,20 |



Module courbe 90° - élément final

N'oubliez pas de commander la façade, voir page 27 et le pied métallique intermédiaire / panneau intermédiaire, voir page 34. Pour les banques d'accueil nécessitant un ou plusieurs perçages pour les passe-câbles, voir pages 120-121.

| H | x | L | x | P |
|------|---|------|---|-----|
| mm | | | | |
| 740 | | 1870 | | 800 |
| 1000 | | 1870 | | 800 |

| Référence Stratifié (HPL) | Prix EUR |
|---------------------------|----------|
| BI2053928003 | 1.781,40 |
| BI2053948003 | 1.844,20 |

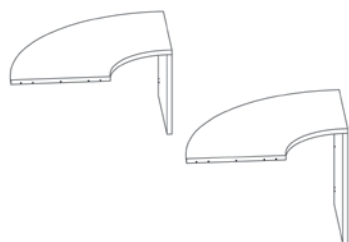

BANQUE D'ACCUEIL STANDARD

MODULES COURBES 90° ELEMENT SEUL ET FAÇADES

Le module courbe à 90° se combine facilement et offre un espace de travail spacieux. N'oubliez pas de commander la façade.

Module courbe 90° - élément seul

N'oubliez pas de commander la façade. Pour les banques d'accueil nécessitant un ou plusieurs percages pour les passe-câbles, voir pages 120-121.

| H | x | L | x | P |
|------|---|------|---|-----|
| mm | | | | |
| 740 | | 1900 | | 800 |
| 1000 | | 1900 | | 800 |

| Référence Stratifié (HPL) | Prix EUR |
|------------------------------|-------------|
| BI2054928003 | 2.217,10 |
| BI2054948003 | 2.342,20 |

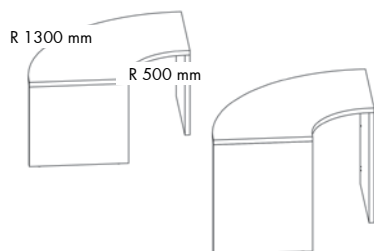

Façade en bois pour banque d'accueil 90°

| H | x | L |
|------|---|------|
| mm | | |
| 740 | | 1768 |
| 1000 | | 1768 |

| Référence Stratifié (HPL) | Prix EUR |
|------------------------------|-------------|
| BI3209043 | 2.875,60 |
| BI3209063 | 3.004,10 |

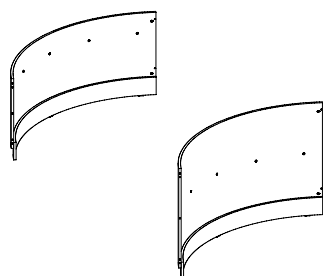

Façade acrylique pour module courbe 90°

Le panneau acrylique de la façade est maintenu dans la rainure d'un cadre en bois (mélaminé).

| H | x | L |
|------|---|------|
| mm | | |
| 740 | | 1768 |
| 1000 | | 1768 |

| Référence Acrylique & mélaminé | Prix EUR |
|-----------------------------------|-------------|
| BI3309046 | 2.617,80 |
| BI3309066 | 2.787,50 |

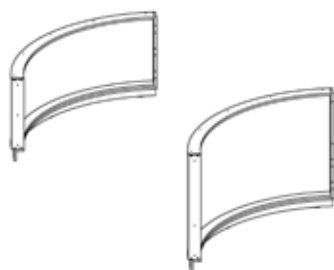

BANQUE D'ACCUEIL STANDARD

MODULES DROITS - POUR RACCORDER AUX MODULES DE BANQUE AVEC FAÇADE EN RETRAIT

Ces modules sont exclusivement à combiner avec des modules de banque avec façade en retrait de même hauteur en utilisant un panneau intermédiaire plein de liaison (longueur de plateau = +40mm). (Ne pas utiliser ces modules avec les modules avec façade en retrait réf : BI212 & BI216).

Module droit – élément de départ - à raccorder à un panneau intermédiaire

N'oubliez pas de commander la façade, voir page 29 et le panneau intermédiaire, voir page 34. Pour les banques d'accueil nécessitant un ou plusieurs perçages pour les passe-câbles, voir pages 120-121.

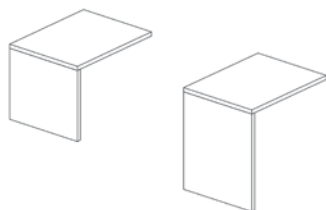

| H x L x P mm | Référence Stratifié (HPL) | Prix EUR |
|-----------------|------------------------------|-------------|
| 740 680 800 | BI2021016003 | 910,40 |
| 740 880 800 | BI2021018003 | 942,60 |
| 740 1080 800 | BI2021020003 | 1.007,10 |
| 740 1280 800 | BI2021022003 | 1.071,60 |
| 740 1480 800 | BI2021024003 | 1.151,90 |
| 740 1680 800 | BI2021026003 | 1.200,50 |
| 1000 680 800 | BI2021036003 | 973,10 |
| 1000 880 800 | BI2021038003 | 1.005,30 |
| 1000 1080 800 | BI2021040003 | 1.069,80 |
| 1000 1280 800 | BI2021042003 | 1.134,40 |
| 1000 1480 800 | BI2021044003 | 1.214,80 |
| 1000 1680 800 | BI2021046003 | 1.263,20 |

Module droit – élément intermédiaire - à raccorder à un panneau intermédiaire

N'oubliez pas de commander la façade, voir page 29 et le panneau intermédiaire, voir page 34. Pour les banques d'accueil nécessitant un ou plusieurs perçages pour les passe-câbles, voir pages 120-121.

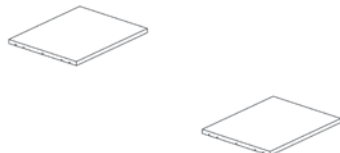

| L x P mm | Référence Stratifié (HPL) | Prix EUR |
|-------------|------------------------------|-------------|
| 640 800 | BI2022060003 | 506,90 |
| 840 800 | BI2022080003 | 568,10 |
| 1040 800 | BI2022081003 | 604,00 |
| 1240 800 | BI2022082003 | 668,50 |
| 1440 800 | BI2022084003 | 749,90 |
| 1640 800 | BI2022086003 | 797,20 |

Module droit – élément final - à raccorder à un panneau intermédiaire

N'oubliez pas de commander la façade, voir page 29 et le panneau intermédiaire, voir page 34. Pour les banques d'accueil nécessitant un ou plusieurs perçages pour les passe-câbles, voir pages 120-121.

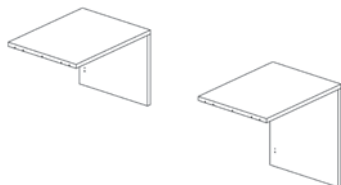

| H x L x P mm | Référence Stratifié (HPL) | Prix EUR |
|-----------------|------------------------------|-------------|
| 740 680 800 | BI2023016003 | 910,40 |
| 740 880 800 | BI2023018003 | 942,60 |
| 740 1080 800 | BI2023020003 | 1.007,10 |
| 740 1280 800 | BI2023022003 | 1.071,60 |
| 740 1480 800 | BI2023024003 | 1.151,90 |
| 740 1680 800 | BI2023026003 | 1.200,50 |
| 1000 680 800 | BI2023036003 | 973,10 |
| 1000 880 800 | BI2023038003 | 1.005,30 |
| 1000 1080 800 | BI2023040003 | 1.069,80 |
| 1000 1280 800 | BI2023042003 | 1.134,40 |
| 1000 1480 800 | BI2023044003 | 1.214,80 |
| 1000 1680 800 | BI2023046003 | 1.263,20 |

BANQUE D'ACCUEIL STANDARD

FAÇADES MODULES DROITS

N'oubliez pas de commander la façade.

Façade en bois pour module droit

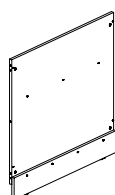
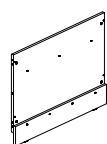

| H x L mm | Référence Mélaminé | Prix EUR | Référence Bois plaqué | Prix EUR |
|-------------|-----------------------|-------------|--------------------------|-------------|
| 740 600 | BI300146 | 275,80 | BI300142 | 454,20 |
| 740 800 | BI300346 | 316,90 | BI300342 | 522,70 |
| 740 1000 | BI300446 | 381,60 | BI300442 | 628,70 |
| 740 1200 | BI300546 | 423,30 | BI300542 | 697,10 |
| 740 1400 | BI300646 | 468,90 | BI300642 | 771,90 |
| 740 1600 | BI300746 | 539,80 | BI300742 | 888,80 |
| 1000 600 | BI300166 | 484,10 | BI300162 | 797,20 |
| 1000 800 | BI300366 | 493,50 | BI300362 | 812,80 |
| 1000 1000 | BI300466 | 634,00 | BI300462 | 1.043,90 |
| 1000 1200 | BI300566 | 654,40 | BI300562 | 1.078,10 |
| 1000 1400 | BI300666 | 660,80 | BI300662 | 1.089,00 |
| 1000 1600 | BI300766 | 667,50 | BI300762 | 1.099,30 |

Façade acrylique pour module droit

Le panneau acrylique de la façade est maintenu dans la rainure d'un cadre en bois (mélaminé).

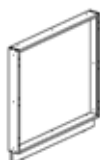
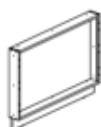

| H x L mm | Référence Acrylique & mélaminé | Prix EUR |
|-------------|-----------------------------------|-------------|
| 740 600 | BI310146 | 1.035,00 |
| 740 800 | BI310346 | 1.065,70 |
| 740 1000 | BI310446 | 1.191,70 |
| 740 1200 | BI310546 | 1.254,10 |
| 740 1400 | BI310646 | 1.348,10 |
| 740 1600 | BI310746 | 1.439,70 |
| 1000 600 | BI310166 | 1.203,70 |
| 1000 800 | BI310366 | 1.235,50 |
| 1000 1000 | BI310466 | 1.360,80 |
| 1000 1200 | BI310566 | 1.423,40 |
| 1000 1400 | BI310666 | 1.517,40 |
| 1000 1600 | BI310766 | 1.608,80 |

BANQUE D'ACCUEIL STANDARD

MODULES COURBES 45° - POUR RACCORDER AUX MODULES DE BANQUE AVEC FAÇADE EN RETRAIT

Ces modules sont exclusivement à combiner avec des modules de banque avec façade en retrait de même hauteur en utilisant un panneau intermédiaire plein de liaison (longueur de plateau = +40mm). (Ne pas utiliser ces modules avec les modules avec façade en retrait réf : BI212 & BI216).

Module courbe 45° - élément de départ - à raccorder à un panneau intermédiaire

| N'oubliez pas de commander la façade, voir page 31 et le panneau intermédiaire, voir page 34. Pour les banques d'accueil nécessitant un ou plusieurs perçages pour les passe-câbles, voir pages 120-121. | H x L x P mm | Référence Stratifié (HPL) | Prix EUR |
|--|-----------------|------------------------------|-------------|
| | 740 - 800 | BI2061428003 | 1.652,20 |
| | 1000 - 800 | BI2061448003 | 1.715,10 |

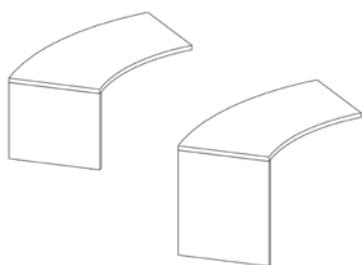

Module courbe 45° - élément final - à raccorder à un panneau intermédiaire

| N'oubliez pas de commander la façade, voir page 31 et le panneau intermédiaire, voir page 34. Pour les banques d'accueil nécessitant un ou plusieurs perçages pour les passe-câbles, voir pages 120-121. | H x L x P mm | Référence Stratifié (HPL) | Prix EUR |
|--|-----------------|------------------------------|-------------|
| | 740 - 800 | BI2063428003 | 1.652,20 |
| | 1000 - 800 | BI2063448003 | 1.715,10 |

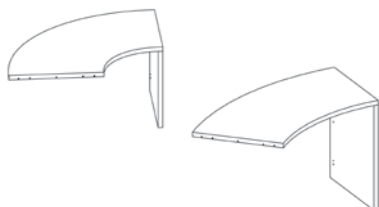

BANQUE D'ACCUEIL STANDARD

FAÇADES MODULES COURBES 45°

N'oubliez pas de commander la façade.

Façade en bois pour module courbe 45°

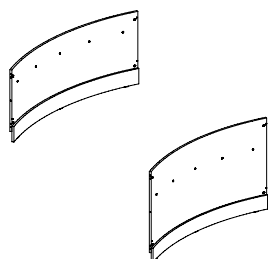

H x L
mm

740 1760

1000 1760

Référence
Stratifié (HPL)

BI3204543

BI3204563

Prix
EUR

2.827,90

3.307,40

Façade acrylique pour module courbe 45°

Le panneau acrylique de la façade est maintenu dans la rainure d'un cadre en bois (mélaminé).

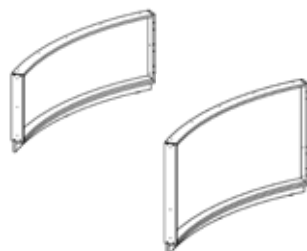

H x L
mm

740 1760

1000 1760

Référence
Acrylique & mélaminé

BI3304546

BI3304566

Prix
EUR

2.029,00

2.166,10

BANQUE D'ACCUEIL STANDARD

MODULES COURBES 90° - POUR RACCORDER AUX MODULES DE BANQUE AVEC FAÇADE EN RETRAIT

Ces modules sont exclusivement à combiner avec des modules de banque avec façade en retrait de même hauteur en utilisant un panneau intermédiaire plein de liaison (longueur de plateau = +40mm). (Ne pas utiliser ces modules avec les modules avec façade en retrait réf : BI212 & BI216).

Module courbe 90° - élément de départ - à raccorder à un panneau intermédiaire

| N'oubliez pas de commander la façade, voir page 33 et le panneau intermédiaire, voir page 34. Pour les banques d'accueil nécessitant un ou plusieurs perçages pour les passe-câbles, voir pages 120-121. | H x L x P mm | Référence Stratifié (HPL) | Prix EUR |
|--|-----------------|------------------------------|-------------|
| | 740 - 800 | BI2061928003 | 1.781,40 |
| | 1000 - 800 | BI2061948003 | 1.844,20 |

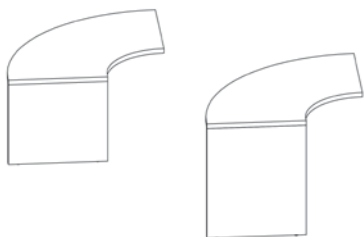

Module courbe 90° - élément final - à raccorder à un panneau intermédiaire

| N'oubliez pas de commander la façade, voir page 33 et le panneau intermédiaire, voir page 34. Pour les banques d'accueil nécessitant un ou plusieurs perçages pour les passe-câbles, voir pages 120-121. | H x L x P mm | Référence Stratifié (HPL) | Prix EUR |
|--|-----------------|------------------------------|-------------|
| | 740 - 800 | BI2063928003 | 1.781,40 |
| | 1000 - 800 | BI2063948003 | 1.844,20 |

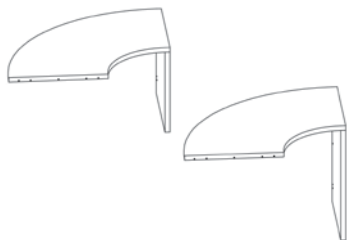

BANQUE D'ACCUEIL STANDARD

FAÇADES MODULES COURBES 90°

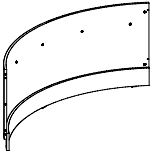
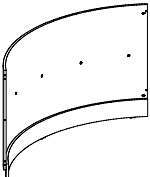

N'oubliez pas de commander la façade.

Façade en bois pour banque d'accueil 90°

| | H x L mm | Référence Stratifié (HPL) | Prix EUR |
|---|-------------|------------------------------|-------------|
|  | 740 1768 | BI3209043 | 2.875,60 |
|  | 1000 1768 | BI3209063 | 3.004,10 |

Façade acrylique pour module courbe 90°

Le panneau acrylique de la façade est maintenu dans la rainure d'un cadre en bois (mélaminé).

| | H x L mm | Référence Acrylique & mélaminé | Prix EUR |
|---|-------------|-----------------------------------|-------------|
|  | 740 1768 | BI3309046 | 2.617,80 |
|  | 1000 1768 | BI3309066 | 2.787,50 |

BANQUE D'ACCUEIL STANDARD

PIED/PANNEAUX INTERMÉDIAIRE

Si vous souhaitez combiner un module rectangulaire ou courbe standard avec un autre module standard de même hauteur, vous devez utiliser un pied métallique intermédiaire.

Si vous souhaitez combiner un module rectangulaire ou courbe standard avec un module avec façade en retrait de même hauteur ou en palier, vous devez utiliser un panneau intermédiaire.

Pied métallique intermédiaire

Doit être utilisé si vous assemblez deux modules de même hauteur.

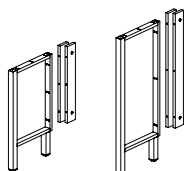

| Finition | H mm | Référence Mélaminé / bois plaqué | Prix EUR |
|-------------|---------|-------------------------------------|-------------|
| Mélaminé | 740 | BI069146 | 510,30 |
| | 1000 | BI069166 | 569,10 |
| Bois plaqué | 740 | BI069142 | 840,50 |
| | 1000 | BI069162 | 937,40 |

Panneau intermédiaire pour banque d'accueil standard et avec façade en retrait

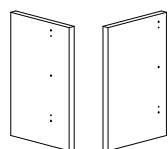

| Côté de panneau | H mm | Référence Stratifié (HPL) | Prix EUR |
|--|---------|------------------------------|-------------|
| Côté gauche : Banque d'accueil avec façade en retrait | 740 | BI3704103 | 229,00 |

Côté droit :
Banque d'accueil standard

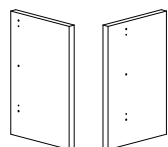

| | | | |
|--|-----|-----------|--------|
| Côté gauche : Banque d'accueil standard | 740 | BI3704113 | 229,00 |
|--|-----|-----------|--------|

Côté droit :
Banque d'accueil avec façade en retrait

Panneau intermédiaire pour banque d'accueil standard et en palier

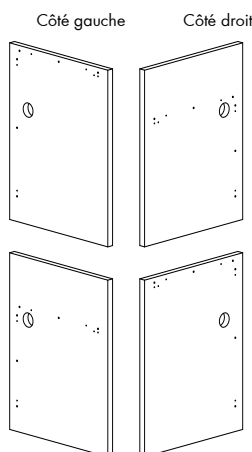

| Côté de panneau | H mm | Référence Stratifié (HPL) | Prix EUR |
|---|---------|------------------------------|-------------|
| Côté gauche : Banque d'accueil en palier | 1000 | BI3706123 | 468,30 |

Côté droit :
Banque d'accueil standard (H740 mm)

| | | | |
|--|------|-----------|--------|
| Côté gauche : Banque d'accueil standard (H740 mm) | 1000 | BI3706133 | 468,30 |
|--|------|-----------|--------|

Côté droit :
Banque d'accueil en palier

BANQUE D'ACCUEIL STANDARD

CONFIGURATIONS

N'oubliez pas d'assembler votre banque d'accueil de gauche à droite par rapport à la position assise derrière la banque d'accueil.

Banques d'accueil avec 3 façades standards et 1 façade en retrait

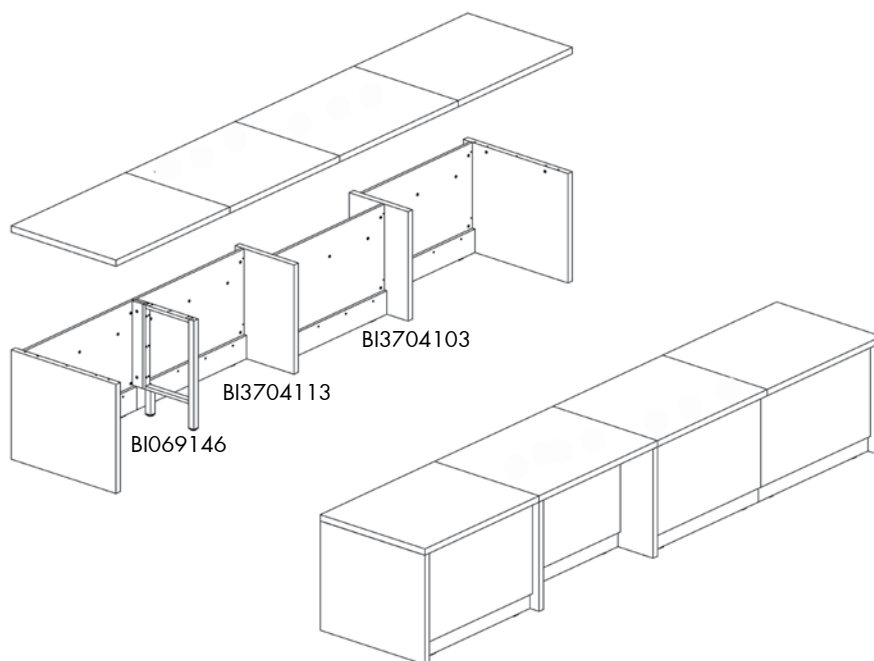

Banques d'accueil standard et en palier

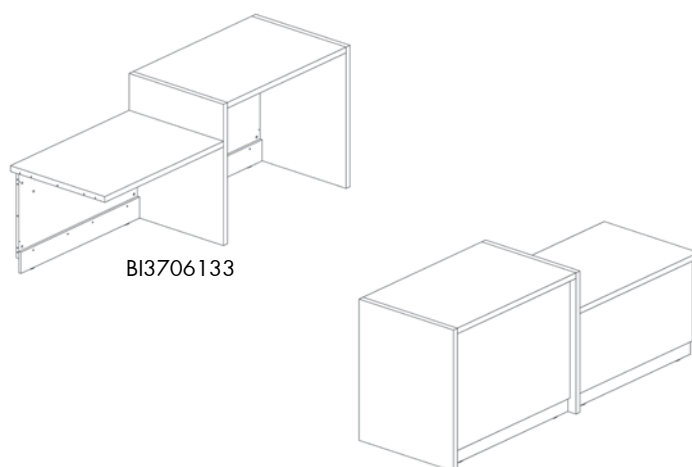

BANQUE D'ACCUEIL AVEC FAÇADE EN RETRAIT

CONFIGURATION N° 3

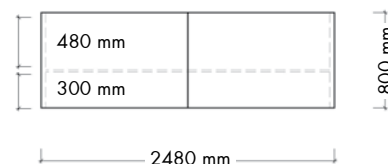

Banque d'accueil droite avec façade en retrait

| Composants | Référence | Prix EUR | Quantité | EUR |
|--|--------------|----------|----------|-----------------|
| Module droit pour façade en retrait - élément départ (L1200 x H740 mm) | BI2101022003 | 1.071,60 | 1 | 1.071,60 |
| Module droit pour façade en retrait - élément final (L1240 x H740 mm) | BI2103022003 | 1.071,60 | 1 | 1.071,60 |
| Façade en bois pour module droit (L1200 x H740 mm) | BI300546 | 423,30 | 2 | 846,60 |
| Pied métallique interm. pour module droit avec façade en retrait (H740 mm) | BI069546 | 532,50 | 1 | 532,50 |
| Prix total | | | | 3.522,30 |

Remarques relatives à la configuration

- L'ordinateur, la chaise de bureau et les signalétiques adhésives ne sont pas inclus dans le prix.
- Nous vous recommandons d'ajouter des passe-câbles et des chemins de câbles, voir page 113.
- Tous les prix se rapportent aux coloris et surfaces indiqués dans le groupe de prix A, voir pages 4-7 pour les coloris.

BANQUE D'ACCUEIL AVEC FAÇADE EN RETRAIT

CONFIGURATION N° 4

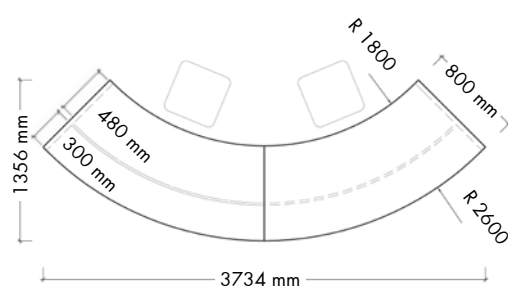

Banque d'accueil courbe 45° avec façade en retrait

| Composants | Référence | Prix EUR | Quantité | EUR |
|---|--------------|----------|----------|-----------------|
| Module courbe 45° pour façade en retrait - élément départ (H740 mm) | BI2151429003 | 1.652,20 | 1 | 1.652,20 |
| Module courbe 45° pour façade en retrait - élément final (H740 mm) | BI2153429003 | 1.652,20 | 1 | 1.652,20 |
| Façade en bois pour module courbe 45° (H740 mm) | BI3204543 | 2.827,90 | 2 | 5.655,80 |
| Pied métallique interm. pour module courbe 45° avec façade en retrait (H740 mm) | BI069546 | 532,50 | 1 | 532,50 |
| Prix total | | | | 9.492,70 |

Remarques relatives à la configuration

- Nous vous recommandons d'ajouter des passe-câbles et des chemins de câbles, voir page 113.
- L'ordinateur, la chaise de bureau, le présentoir et les signalétiques adhésives ne sont pas inclus dans le prix.
- Tous les prix se rapportent aux coloris et surfaces indiqués dans le groupe de prix A, voir pages 4-7 pour les coloris.

BANQUE D'ACCUEIL AVEC FAÇADE EN RETRAIT

MODULES DROITS

Le panneau de façade en retrait d'Inform est placé à 300 mm du bord, ce qui permet un accès facile des deux côtés de la banque d'accueil et convient parfaitement aux personnes à mobilité réduite. La banque d'accueil avec façade en retrait peut être combinée avec d'autres modules de banque avec façade en retrait de même hauteur, en palier, à hauteur réglable, d'angle et la table info/conseil/PMR ainsi qu'avec divers modules de présentation.

Module droit avec façade en retrait – élément de départ

N'oubliez pas de commander la façade, voir page 39 et le pied métallique intermédiaire / panneau intermédiaire, voir page 50. Pour les banques d'accueil nécessitant un ou plusieurs perçages pour les passe-câbles, voir pages 120-121.

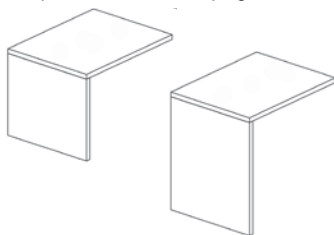

| H x L x P mm | Référence Stratifié (HPL) | Prix EUR |
|-----------------|------------------------------|-------------|
| 740 640 800 | BI2101016003 | 910,40 |
| 740 840 800 | BI2101018003 | 942,60 |
| 740 1040 800 | BI2101020003 | 1.007,10 |
| 740 1240 800 | BI2101022003 | 1.071,60 |
| 740 1440 800 | BI2101024003 | 1.151,90 |
| 740 1640 800 | BI2101026003 | 1.200,50 |
| 1000 640 800 | BI2101036003 | 973,30 |
| 1000 840 800 | BI2101038003 | 1.005,30 |
| 1000 1040 800 | BI2101040003 | 1.069,80 |
| 1000 1240 800 | BI2101042003 | 1.134,40 |
| 1000 1440 800 | BI2101044003 | 1.214,80 |
| 1000 1640 800 | BI2101046003 | 1.263,20 |

Module droit avec façade en retrait – élément intermédiaire

N'oubliez pas de commander la façade, voir page 39 et le pied métallique intermédiaire / panneau intermédiaire, voir page 50. Pour les banques d'accueil nécessitant un ou plusieurs perçages pour les passe-câbles, voir pages 120-121.

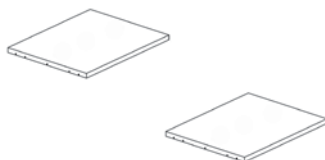

| L x P mm | Référence Stratifié (HPL) | Prix EUR |
|-------------|------------------------------|-------------|
| 600 800 | BI2102060003 | 474,90 |
| 800 800 | BI2102080003 | 506,90 |
| 1000 800 | BI2102081003 | 571,80 |
| 1200 800 | BI2102082003 | 636,40 |
| 1400 800 | BI2102084003 | 716,80 |
| 1600 800 | BI2102086003 | 765,20 |

Module droit avec façade en retrait – élément final

N'oubliez pas de commander la façade, voir page 39 et le pied métallique intermédiaire / panneau intermédiaire, voir page 50. Pour les banques d'accueil nécessitant un ou plusieurs perçages pour les passe-câbles, voir pages 120-121.

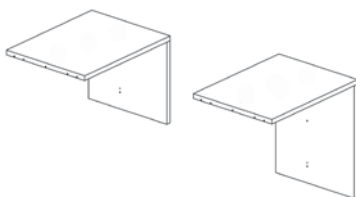

| H x L x P mm | Référence Stratifié (HPL) | Prix EUR |
|-----------------|------------------------------|-------------|
| 740 640 800 | BI2103016003 | 910,40 |
| 740 840 800 | BI2103018003 | 942,60 |
| 740 1040 800 | BI2103020003 | 1.007,10 |
| 740 1240 800 | BI2103022003 | 1.071,60 |
| 740 1440 800 | BI2103024003 | 1.151,90 |
| 740 1640 800 | BI2103026003 | 1.200,50 |
| 1000 640 800 | BI2103036003 | 973,30 |
| 1000 840 800 | BI2103038003 | 1.005,30 |
| 1000 1040 800 | BI2103040003 | 1.069,80 |
| 1000 1240 800 | BI2103042003 | 1.134,40 |
| 1000 1440 800 | BI2103044003 | 1.214,80 |
| 1000 1640 800 | BI2103046003 | 1.263,20 |

BANQUE D'ACCUEIL AVEC FAÇADE EN RETRAIT

MODULES DROIT ÉLÉMENT SEUL ET FAÇADES

Le panneau de façade en retrait d'INFORM est placé à 300 mm du bord, ce qui permet un accès facile des deux côtés de la banque d'accueil et convient parfaitement aux personnes à mobilité réduite. N'oubliez pas de commander la façade.

Module droit avec façade en retrait – élément seul

N'oubliez pas de commander la façade.
Pour les banques d'accueil nécessitant un ou plusieurs percages pour les passe-câbles, voir pages 120-121.

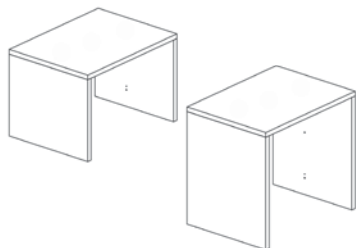

| H x L x P mm | Référence Stratifié (HPL) | Prix EUR |
|-----------------|------------------------------|-------------|
| 740 680 800 | BI2104016003 | 1.346,00 |
| 740 880 800 | BI2104018003 | 1.378,00 |
| 740 1080 800 | BI2104020003 | 1.442,50 |
| 740 1280 800 | BI2104022003 | 1.506,90 |
| 740 1480 800 | BI2104024003 | 1.587,50 |
| 740 1680 800 | BI2104026003 | 1.636,10 |
| 1000 680 800 | BI2104036003 | 1.471,30 |
| 1000 880 800 | BI2104038003 | 1.503,50 |
| 1000 1080 800 | BI2104040003 | 1.568,00 |
| 1000 1280 800 | BI2104042003 | 1.632,50 |
| 1000 1480 800 | BI2104044003 | 1.713,00 |
| 1000 1680 800 | BI2104046003 | 1.761,20 |

Façade en bois pour module droit avec façade en retrait

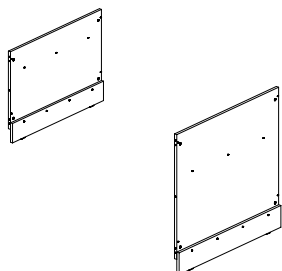

| H x L mm | Référence Mélaminé | Prix EUR | Référence Bois plaqué | Prix EUR |
|-------------|-----------------------|-------------|--------------------------|-------------|
| 740 600 | BI300146 | 275,80 | BI300142 | 454,20 |
| 740 800 | BI300346 | 316,90 | BI300342 | 522,70 |
| 740 1000 | BI300446 | 381,60 | BI300442 | 628,70 |
| 740 1200 | BI300546 | 423,30 | BI300542 | 697,10 |
| 740 1400 | BI300646 | 468,90 | BI300642 | 771,90 |
| 740 1600 | BI300746 | 539,80 | BI300742 | 888,80 |
| 1000 600 | BI300166 | 484,10 | BI300162 | 797,20 |
| 1000 800 | BI300366 | 493,50 | BI300362 | 812,80 |
| 1000 1000 | BI300466 | 634,00 | BI300462 | 1.043,90 |
| 1000 1200 | BI300566 | 654,40 | BI300562 | 1.078,10 |
| 1000 1400 | BI300666 | 660,80 | BI300662 | 1.089,00 |
| 1000 1600 | BI300766 | 667,50 | BI300762 | 1.099,30 |

Façade acrylique pour module droit avec façade en retrait

Le panneau acrylique de la façade est maintenu dans la rainure d'un cadre en bois (mélaminé).

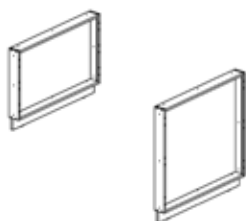

| H x L mm | Référence Acrylique & mélaminé | Prix EUR |
|-------------|-----------------------------------|-------------|
| 740 600 | BI310146 | 1.035,00 |
| 740 800 | BI310346 | 1.065,70 |
| 740 1000 | BI310446 | 1.191,70 |
| 740 1200 | BI310546 | 1.254,10 |
| 740 1400 | BI310646 | 1.348,10 |
| 740 1600 | BI310746 | 1.439,70 |
| 1000 600 | BI310166 | 1.203,70 |
| 1000 800 | BI310366 | 1.235,50 |
| 1000 1000 | BI310466 | 1.360,80 |
| 1000 1200 | BI310566 | 1.423,40 |
| 1000 1400 | BI310666 | 1.517,40 |
| 1000 1600 | BI310766 | 1.608,80 |

BANQUE D'ACCUEIL AVEC FAÇADE EN RETRAIT

MODULES COURBES 45°

Le panneau de façade en retrait d'Inform est placé à 300 mm du bord, ce qui permet un accès facile des deux côtés de la banque d'accueil et convient parfaitement aux personnes à mobilité réduite. La banque d'accueil avec façade en retrait peut être combinée avec d'autres modules de banque avec façade en retrait de même hauteur, en palier, à hauteur réglable, d'angle et la table info/conseil/PMR ainsi qu'avec divers modules de présentation.

Module courbe 45° avec façade en retrait - élément de départ

N'oubliez pas de commander la façade, voir page 41 et le pied métallique intermédiaire / panneau intermédiaire, voir page 50. Pour les banques d'accueil nécessitant un ou plusieurs percages pour les passe-câbles, voir pages 120-121.

| H | x | L | x | P |
|------|---|------|---|-----|
| mm | | | | |
| 740 | | 2030 | | 800 |
| 1000 | | 2030 | | 800 |

| Référence Stratifié (HPL) | Prix EUR |
|---------------------------|----------|
| BI2151429003 | 1.652,20 |
| BI2151449003 | 1.715,10 |

R 2600 mm

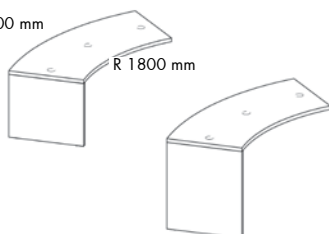

Module courbe 45° avec façade en retrait - élément intermédiaire

N'oubliez pas de commander la façade, voir page 41 et le pied métallique intermédiaire / panneau intermédiaire, voir page 50. Pour les banques d'accueil nécessitant un ou plusieurs percages pour les passe-câbles, voir pages 120-121.

| L | x | P |
|------|---|-----|
| mm | | |
| 1800 | | 800 |

| Référence Stratifié (HPL) | Prix EUR |
|---------------------------|----------|
| BI2152489003 | 1.216,90 |

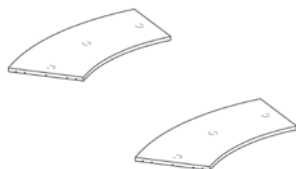

Module courbe 45° avec façade en retrait - élément final

N'oubliez pas de commander la façade, voir page 41 et le pied métallique intermédiaire / panneau intermédiaire, voir page 50. Pour les banques d'accueil nécessitant un ou plusieurs percages pour les passe-câbles, voir pages 120-121.

| H | x | L | x | P |
|------|---|------|---|-----|
| mm | | | | |
| 740 | | 2030 | | 800 |
| 1000 | | 2030 | | 800 |

| Référence Stratifié (HPL) | Prix EUR |
|---------------------------|----------|
| BI2153429003 | 1.652,20 |
| BI2153449003 | 1.715,10 |

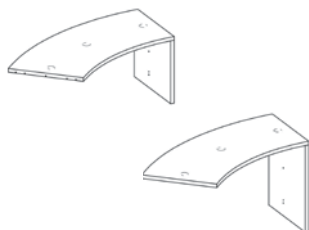

BANQUE D'ACCUEIL AVEC FAÇADE EN RETRAIT

MODULES COURBES 45° ELEMENT SEUL ET FAÇADES

Le panneau de façade en retrait d'INFORM est placé à 300 mm du bord, ce qui permet un accès facile des deux côtés de la banque d'accueil et convient parfaitement aux personnes à mobilité réduite. N'oubliez pas de commander la façade.

Module courbe 45° avec façade en retrait - élément seul

N'oubliez pas de commander la façade.
Pour les banques d'accueil nécessitant un ou plusieurs percages pour les passe-câbles, voir pages 120-121.

| H | x | L | x | P |
|------|---|------|---|-----|
| mm | | | | |
| 740 | | 2070 | | 800 |
| 1000 | | 2070 | | 800 |

| Référence Stratifié (HPL) | Prix EUR |
|------------------------------|-------------|
| BI2154429003 | 2.087,60 |
| BI2154449003 | 2.213,10 |

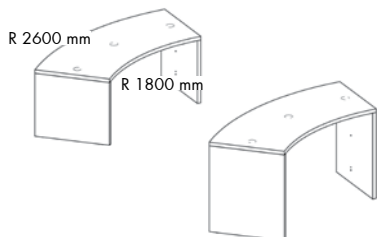

Façade en bois pour module courbe 45° avec façade en retrait

| H | x | L |
|------|---|------|
| mm | | |
| 740 | | 1760 |
| 1000 | | 1760 |

| Référence Stratifié (HPL) | Prix EUR |
|------------------------------|-------------|
| BI3204543 | 2.827,90 |
| BI3204563 | 3.307,40 |

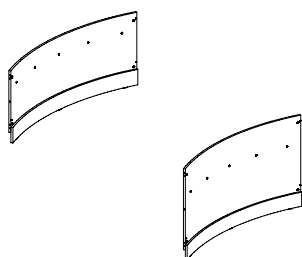

Façade acrylique pour module courbe 45° avec façade en retrait

Le panneau acrylique de la façade est maintenu dans la rainure d'un cadre en bois (mélaminé).

| H | x | L |
|------|---|------|
| mm | | |
| 740 | | 1760 |
| 1000 | | 1760 |

| Référence Acrylique & mélaminé | Prix EUR |
|-----------------------------------|-------------|
| BI3304546 | 2.029,00 |
| BI3304566 | 2.166,10 |

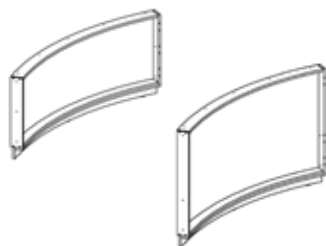

BANQUE D'ACCUEIL AVEC FAÇADE EN RETRAIT

MODULES COURBES 90°

Le panneau de façade en retrait d'Inform est placé à 300 mm du bord, ce qui permet un accès facile des deux côtés de la banque d'accueil et convient parfaitement aux personnes à mobilité réduite. La banque d'accueil avec façade en retrait peut être combinée avec d'autres modules de banque avec façade en retrait de même hauteur, en palier, à hauteur réglable, d'angle et la table info/conseil/PMR ainsi qu'avec divers modules de présentation.

Module courbe 90° avec façade en retrait - élément de départ

N'oubliez pas de commander la façade, voir page 43 et le pied métallique intermédiaire / panneau intermédiaire, voir page 50. Pour les banques d'accueil nécessitant un ou plusieurs perçages pour les passe-câbles, voir pages 120-121.

| H | x | L | x | P |
|------|---|------|---|-----|
| mm | | | | |
| 740 | | 2220 | | 800 |
| 1000 | | 2220 | | 800 |

| Référence Stratifié (HPL) | Prix EUR |
|---------------------------|----------|
| BI2151929003 | 1.781,40 |
| BI2151949003 | 1.844,20 |

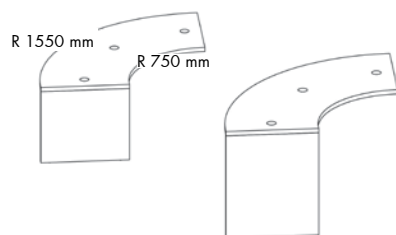

Module courbe 90° avec façade en retrait - élément intermédiaire

N'oubliez pas de commander la façade, voir page 43 et le pied métallique intermédiaire / panneau intermédiaire, voir page 50. Pour les banques d'accueil nécessitant un ou plusieurs perçages pour les passe-câbles, voir pages 120-121.

| L | x | P |
|------|---|-----|
| mm | | |
| 1800 | | 800 |

| Référence Stratifié (HPL) | Prix EUR |
|---------------------------|----------|
| BI2152989003 | 1.346,20 |

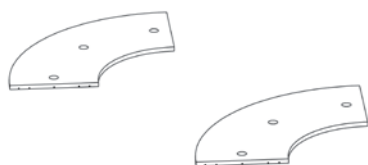

Module courbe 90° avec façade en retrait - élément final

N'oubliez pas de commander la façade, voir page 47 et le pied métallique intermédiaire / panneau intermédiaire, voir page 50. Pour les banques d'accueil nécessitant un ou plusieurs perçages pour les passe-câbles, voir pages 120-121.

| H | x | L | x | P |
|------|---|------|---|-----|
| mm | | | | |
| 740 | | 2220 | | 800 |
| 1000 | | 2220 | | 800 |

| Référence Stratifié (HPL) | Prix EUR |
|---------------------------|----------|
| BI2153929003 | 1.781,40 |
| BI2153949003 | 1.844,20 |

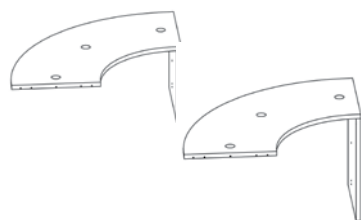

BANQUE D'ACCUEIL AVEC FAÇADE EN RETRAIT

MODULES COURBES 90° ELEMENT SEUL ET FAÇADES

Le panneau de façade en retrait d'INFORM est placé à 300 mm du bord, ce qui permet un accès facile des deux côtés de la banque d'accueil et convient parfaitement aux personnes à mobilité réduite. N'oubliez pas de commander la façade.

Module courbe 90° avec façade en retrait - élément seul

N'oubliez pas de commander la façade.
Pour les banques d'accueil nécessitant un ou plusieurs percages pour les passe-câbles, voir pages 120-121.

| H | x | L | x | P |
|------|------|-----|---|---|
| mm | | | | |
| 740 | 2250 | 800 | | |
| 1000 | 2250 | 800 | | |

| Référence Stratifié (HPL) | Prix EUR |
|------------------------------|-------------|
| BI2154929003 | 2.217,10 |
| BI2154949003 | 2.342,20 |

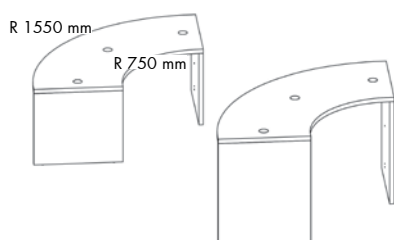

Façade en bois pour banque d'accueil 90° avec façade en retrait

| H | x | L |
|------|------|---|
| mm | | |
| 740 | 1768 | |
| 1000 | 1768 | |

| Référence Stratifié (HPL) | Prix EUR |
|------------------------------|-------------|
| BI3209043 | 2.875,60 |
| BI3209063 | 3.004,10 |

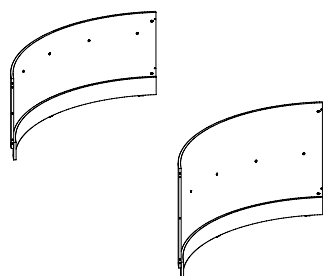

Façade acrylique pour module courbe 90° avec façade en retrait

Le panneau acrylique de la façade est maintenu dans la rainure d'un cadre en bois (mélaminé).

| H | x | L |
|------|------|---|
| mm | | |
| 740 | 1768 | |
| 1000 | 1768 | |

| Référence Acrylique & mélaminé | Prix EUR |
|-----------------------------------|-------------|
| BI3309046 | 2.617,80 |
| BI3309066 | 2.787,50 |

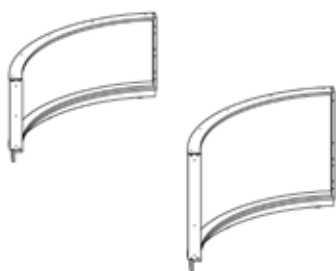

BANQUE D'ACCUEIL AVEC FAÇADE EN RETRAIT

MODULES DROITS - POUR RACCORDER AUX MODULES DE BANQUE STANDARD

Ces modules sont exclusivement à combiner avec des modules de banque de même hauteur avec façade standard, en utilisant un panneau intermédiaire plein de liaison (longueur de plateau = +40mm). (Ne pas utiliser ces modules avec les modules avec façade standard réf : BI202 & BI206).

Module droit avec façade en retrait – élément de départ - à raccorder à un panneau intermédiaire

N'oubliez pas de commander la façade, voir page 45 et le panneau intermédiaire, voir page 50. Pour les banques d'accueil nécessitant un ou plusieurs perçages pour les passe-câbles, voir pages 120-121.

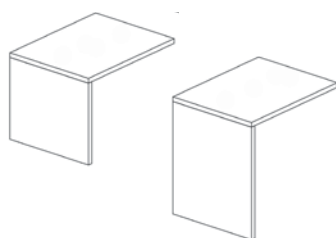

| H x L x P mm | Référence Stratifié (HPL) | Prix EUR |
|-----------------|------------------------------|-------------|
| 740 680 800 | BI2121016003 | 910,40 |
| 740 880 800 | BI2121018003 | 942,60 |
| 740 1080 800 | BI2121020003 | 1.007,10 |
| 740 1280 800 | BI2121022003 | 1.071,60 |
| 740 1480 800 | BI2121024003 | 1.151,90 |
| 740 1680 800 | BI2121026003 | 1.200,50 |
| 1000 680 800 | BI2121036003 | 973,30 |
| 1000 880 800 | BI2121038003 | 1.005,30 |
| 1000 1080 800 | BI2121040003 | 1.069,80 |
| 1000 1280 800 | BI2121042003 | 1.134,40 |
| 1000 1480 800 | BI2121044003 | 1.214,80 |
| 1000 1680 800 | BI2121046003 | 1.263,20 |

Module droit avec façade en retrait – élément intermédiaire - à raccorder à un panneau intermédiaire

N'oubliez pas de commander la façade, voir page 45 et le panneau intermédiaire, voir page 50. Pour les banques d'accueil nécessitant un ou plusieurs perçages pour les passe-câbles, voir pages 120-121.

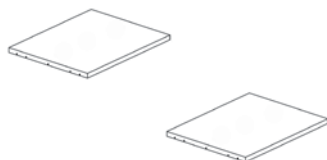

| L x P mm | Référence Stratifié (HPL) | Prix EUR |
|-------------|------------------------------|-------------|
| 640 800 | BI2122060003 | 474,90 |
| 840 800 | BI2122080003 | 506,90 |
| 1040 800 | BI2122081003 | 571,80 |
| 1240 800 | BI2122082003 | 636,40 |
| 1440 800 | BI2122084003 | 716,80 |
| 1640 800 | BI2122086003 | 765,20 |

Module droit avec façade en retrait – élément final - à raccorder à un panneau intermédiaire

N'oubliez pas de commander la façade, voir page 45 et le panneau intermédiaire, voir page 50. Pour les banques d'accueil nécessitant un ou plusieurs perçages pour les passe-câbles, voir pages 120-121.

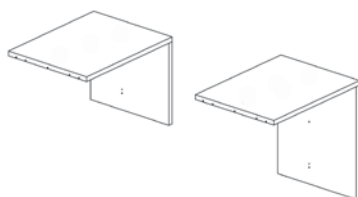

| H x L x P mm | Référence Stratifié (HPL) | Prix EUR |
|-----------------|------------------------------|-------------|
| 740 680 800 | BI2123016003 | 910,40 |
| 740 880 800 | BI2123018003 | 942,60 |
| 740 1080 800 | BI2123020003 | 1.007,10 |
| 740 1280 800 | BI2123022003 | 1.071,60 |
| 740 1480 800 | BI2123024003 | 1.151,90 |
| 740 1680 800 | BI2123026003 | 1.200,50 |
| 1000 680 800 | BI2123036003 | 973,30 |
| 1000 880 800 | BI2123038003 | 1.005,30 |
| 1000 1080 800 | BI2123040003 | 1.069,80 |
| 1000 1280 800 | BI2123042003 | 1.134,40 |
| 1000 1480 800 | BI2123044003 | 1.214,80 |
| 1000 1680 800 | BI2123046003 | 1.263,20 |

BANQUE D'ACCUEIL AVEC FAÇADE EN RETRAIT

FAÇADES MODULES DROITS

N'oubliez pas de commander la façade.

Façade en bois pour module droit avec façade en retrait

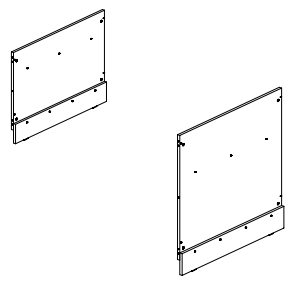
| | H x L mm | Référence Mélaminé | Prix EUR | Référence Bois plaqué | Prix EUR |
|---|-------------|-----------------------|-------------|--------------------------|-------------|
|  | 740 600 | BI300146 | 275,80 | BI300142 | 454,20 |
| | 740 800 | BI300346 | 316,90 | BI300342 | 522,70 |
| | 740 1000 | BI300446 | 381,60 | BI300442 | 628,70 |
| | 740 1200 | BI300546 | 423,30 | BI300542 | 697,10 |
| | 740 1400 | BI300646 | 468,90 | BI300642 | 771,90 |
| | 740 1600 | BI300746 | 539,80 | BI300742 | 888,80 |
| | 1000 600 | BI300166 | 484,10 | BI300162 | 797,20 |
| | 1000 800 | BI300366 | 493,50 | BI300362 | 812,80 |
| | 1000 1000 | BI300466 | 634,00 | BI300462 | 1.043,90 |
| | 1000 1200 | BI300566 | 654,40 | BI300562 | 1.078,10 |
| 1000 1400 | BI300666 | 660,80 | BI300662 | 1.089,00 | |
| 1000 1600 | BI300766 | 667,50 | BI300762 | 1.099,30 | |

Façade acrylique pour module droit avec façade en retrait

Le panneau acrylique de la façade est maintenu dans la rainure d'un cadre en bois (mélaminé).

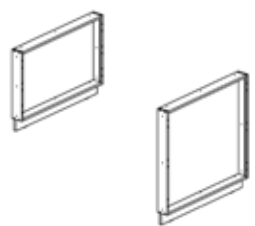
| | H x L mm | Référence Acrylique & mélaminé | Prix EUR |
|---|-------------|-----------------------------------|-------------|
|  | 740 600 | BI310146 | 1.035,00 |
| | 740 800 | BI310346 | 1.065,70 |
| | 740 1000 | BI310446 | 1.191,70 |
| | 740 1200 | BI310546 | 1.254,10 |
| | 740 1400 | BI310646 | 1.348,10 |
| | 740 1600 | BI310746 | 1.439,70 |
| | 1000 600 | BI310166 | 1.203,70 |
| | 1000 800 | BI310366 | 1.235,50 |
| | 1000 1000 | BI310466 | 1.360,80 |
| | 1000 1200 | BI310566 | 1.423,40 |
| 1000 1400 | BI310666 | 1.517,40 | |
| 1000 1600 | BI310766 | 1.608,80 | |

BANQUE D'ACCUEIL AVEC FAÇADE EN RETRAIT

MODULES COURBES 45° - POUR RACCORDER AUX MODULES DE BANQUE STANDARD

Ces modules sont exclusivement à combiner avec des modules de banque de même hauteur avec façade standard, en utilisant un panneau intermédiaire plein de liaison (longueur de plateau = +40mm). (Ne pas utiliser ces modules avec les modules avec façade standard réf : BI202 & BI206).

Module courbe 45° avec façade en retrait - élément de départ - à raccorder à un panneau intermédiaire

N'oubliez pas de commander la façade, voir page 47 et le panneau intermédiaire, voir page 50. Pour les banques d'accueil nécessitant un ou plusieurs perçages pour les passe-câbles, voir pages 120-121.

| H | x | L | x | P |
|------|---|------|---|-----|
| mm | | | | |
| 740 | | 2030 | | 800 |
| 1000 | | 2030 | | 800 |

| Référence Stratifié (HPL) | Prix EUR |
|---------------------------|----------|
| BI2161429003 | 1.652,20 |
| BI2161449003 | 1.715,10 |

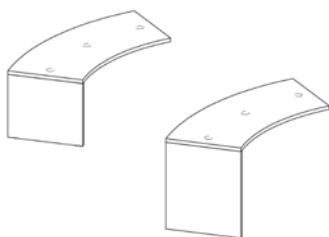

Module courbe 45° avec façade en retrait - élément final - à raccorder à un panneau intermédiaire

N'oubliez pas de commander la façade, voir page 47 et le panneau intermédiaire, voir page 50. Pour les banques d'accueil nécessitant un ou plusieurs perçages pour les passe-câbles, voir pages 120-121.

| H | x | L | x | P |
|------|---|------|---|-----|
| mm | | | | |
| 740 | | 2030 | | 800 |
| 1000 | | 2030 | | 800 |

| Référence Stratifié (HPL) | Prix EUR |
|---------------------------|----------|
| BI2163429003 | 1.652,20 |
| BI2163449003 | 1.715,10 |

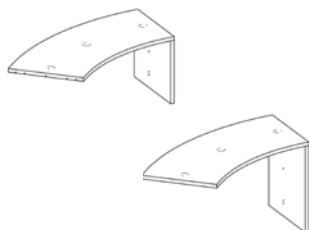

BANQUE D'ACCUEIL AVEC FAÇADE EN RETRAIT

FAÇADES MODULES COURBES 45°

N'oubliez pas de commander la façade.

Façade en bois pour module courbe 45° avec façade en retrait

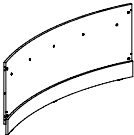
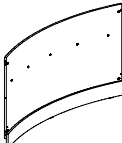
| | H x L mm | Référence Stratifié (HPL) | Prix EUR |
|---|-------------|------------------------------|-------------|
|  | 740 1760 | BI3204543 | 2.827,90 |
|  | 1000 1760 | BI3204563 | 3.307,40 |

Façade acrylique pour module courbe 45° avec façade en retrait

Le panneau acrylique de la façade est maintenu dans la rainure d'un cadre en bois (mélaminé).

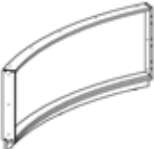
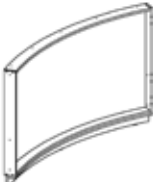
| | H x L mm | Référence Acrylique & mélaminé | Prix EUR |
|---|-------------|-----------------------------------|-------------|
|  | 740 1760 | BI3304546 | 2.029,00 |
|  | 1000 1760 | BI3304566 | 2.166,10 |

BANQUE D'ACCUEIL AVEC FAÇADE EN RETRAIT

MODULES COURBES 90° - POUR RACCORDER AUX MODULES DE BANQUE STANDARD

Ces modules sont exclusivement à combiner avec des modules de banque de même hauteur avec façade standard, en utilisant un panneau intermédiaire plein de liaison (longueur de plateau = +40mm). (Ne pas utiliser ces modules avec les modules avec façade standard réf : BI202 & BI206).

Module courbe 90° avec façade en retrait - élément de départ - à raccorder à un panneau intermédiaire

N'oubliez pas de commander la façade, voir page 49 et le panneau intermédiaire, voir page 50. Pour les banques d'accueil nécessitant un ou plusieurs perçages pour les passe-câbles, voir pages 120-121.

| H | x | L | x | P |
|------|---|------|---|-----|
| mm | | | | |
| 740 | | 2220 | | 800 |
| 1000 | | 2220 | | 800 |

| Référence Stratifié (HPL) | Prix EUR |
|---------------------------|----------|
| BI2161929003 | 1.781,40 |
| BI2161949003 | 1.844,20 |

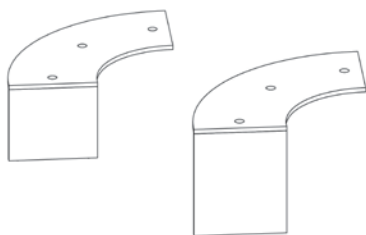

Module courbe 90° avec façade en retrait - élément final - à raccorder à un panneau intermédiaire

N'oubliez pas de commander la façade, voir page 49 et le panneau intermédiaire, voir page 50. Pour les banques d'accueil nécessitant un ou plusieurs perçages pour les passe-câbles, voir pages 120-121.

| H | x | L | x | P |
|------|---|------|---|-----|
| mm | | | | |
| 740 | | 2220 | | 800 |
| 1000 | | 2220 | | 800 |

| Référence Stratifié (HPL) | Prix EUR |
|---------------------------|----------|
| BI2163929003 | 1.781,40 |
| BI2163949003 | 1.844,20 |

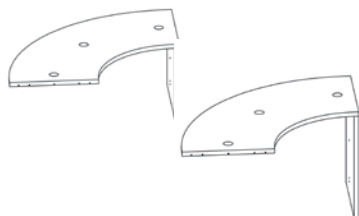

BANQUE D'ACCUEIL AVEC FAÇADE EN RETRAIT

FAÇADES MODULES COURBES 90°

N'oubliez pas de commander la façade.

Façade en bois pour banque d'accueil 90° avec façade en retrait

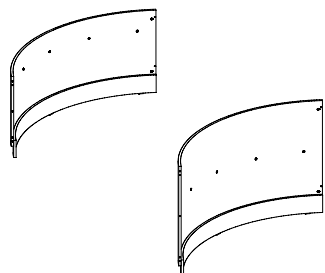

H x L
mm

740 1768

1000 1768

Référence
Stratifié (HPL)

BI3209043

BI3209063

Prix
EUR

2.875,60

3.004,10

Façade acrylique pour module courbe 90° avec façade en retrait

Le panneau acrylique de la façade est maintenu dans la rainure d'un cadre en bois (mélaminé).

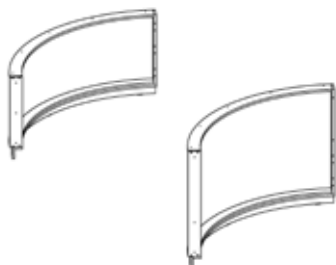

H x L
mm

740 1768

1000 1768

Référence
Acrylique & mélaminé

BI3309046

BI3309066

Prix
EUR

2.617,80

2.787,50

BANQUE D'ACCUEIL AVEC FAÇADE EN RETRAIT

PIED/PANNEAUX INTERMÉDIAIRE

Si vous souhaitez combiner un module avec façade en retrait avec un autre module avec façade en retrait de même hauteur vous devez utiliser le pied métallique intermédiaire.

Si vous souhaitez combiner un module avec façade en retrait avec un module standard ou en palier vous devez utiliser un panneau intermédiaire.

Pied métallique intermédiaire pour module droit avec façade en retrait

Doit être utilisé si vous assemblez deux modules de même hauteur.

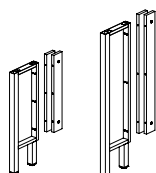

| Finition | H mm | Référence Mélaminé/bois plaqué | Prix EUR |
|-------------|---------|-----------------------------------|-------------|
| Mélaminé | 740 | BI069546 | 532,50 |
| | 1000 | BI069566 | 596,70 |
| Bois plaqué | 740 | BI069542 | 877,00 |
| | 1000 | BI069562 | 982,80 |

Panneau intermédiaire pour banque d'accueil avec façade en retrait et standard

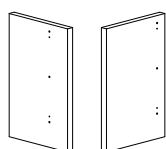

| Côté de panneau | H mm | Référence Stratifié (HPL) | Prix EUR |
|--|---------|------------------------------|-------------|
| Côté gauche : Banque d'accueil avec façade en retrait | 740 | BI3704103 | 229,00 |

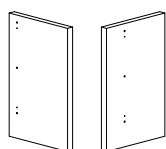

| | | | |
|---|-----|-----------|--------|
| Côté droit : Banque d'accueil standard | | | |
| Côté gauche : Banque d'accueil standard | 740 | BI3704113 | 229,00 |
| Côté droit : Banque d'accueil avec façade en retrait | | | |

Panneau intermédiaire pour banque d'accueil avec façade en retrait et en palier

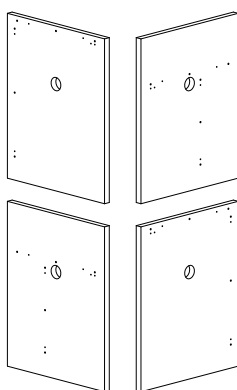

| Côté de panneau | H mm | Référence Stratifié (HPL) | Prix EUR |
|---|---------|------------------------------|-------------|
| Côté gauche : Banque d'accueil en palier | 1000 | BI3706143 | 468,30 |

| | | | |
|---|--|--|--|
| Côté droit : Banque d'accueil avec façade en retrait | | | |
|---|--|--|--|

| | | | |
|--|------|-----------|--------|
| Côté gauche : Banque d'accueil avec façade en retrait | 1000 | BI3706153 | 468,30 |
|--|------|-----------|--------|

| | | | |
|--|--|--|--|
| Côté droit : Banque d'accueil en palier | | | |
|--|--|--|--|

Panneau intermédiaire pour banque d'accueil hauteur réglable et avec façade en retrait

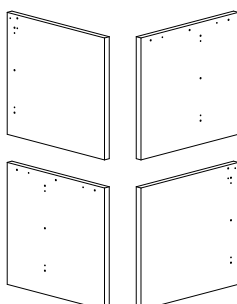

| Côté de panneau | H mm | Référence Stratifié (HPL) | Prix EUR |
|--|---------|------------------------------|-------------|
| Côté gauche : Banque d'accueil à hauteur réglable | 740 | BI3704163 | 229,00 |

| | | | |
|---|--|--|--|
| Côté droit : Banque d'accueil avec façade en retrait | | | |
|---|--|--|--|

| | | | |
|--|-----|-----------|--------|
| Côté gauche : Banque d'accueil avec façade en retrait | 740 | BI3704173 | 229,00 |
|--|-----|-----------|--------|

| | | | |
|---|--|--|--|
| Côté droit : Banque d'accueil à hauteur réglable | | | |
|---|--|--|--|

BANQUE D'ACCUEIL AVEC FAÇADE EN RETRAIT

CONFIGURATIONS

Si vous souhaitez combiner une banque d'accueil avec façade en retrait à une banque d'accueil droite/courbe standard, à hauteur réglable ou en palier, vous devez utiliser l'un des panneaux intermédiaires figurant à la page 50. N'oubliez pas d'assembler votre banque d'accueil de gauche à droite par rapport à la position assise derrière la banque d'accueil.

Banques d'accueil avec 2 façades standards et 1 façade en retrait

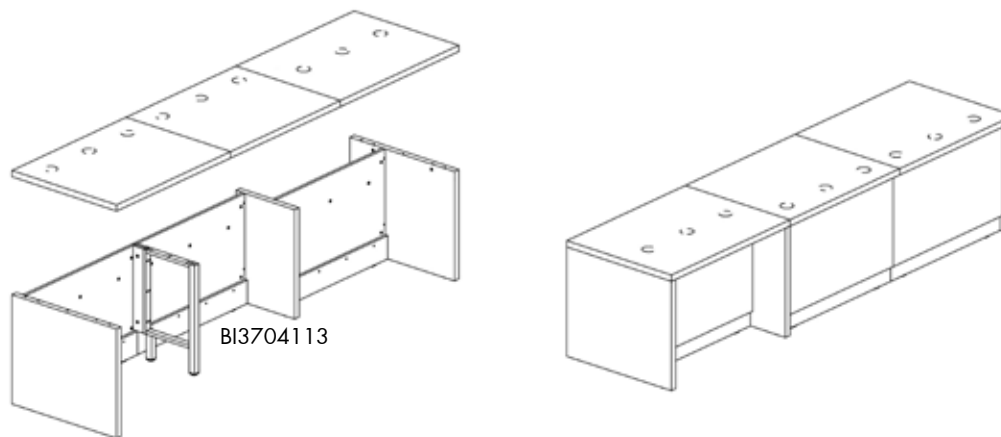

Banques d'accueil avec façade en retrait et en palier

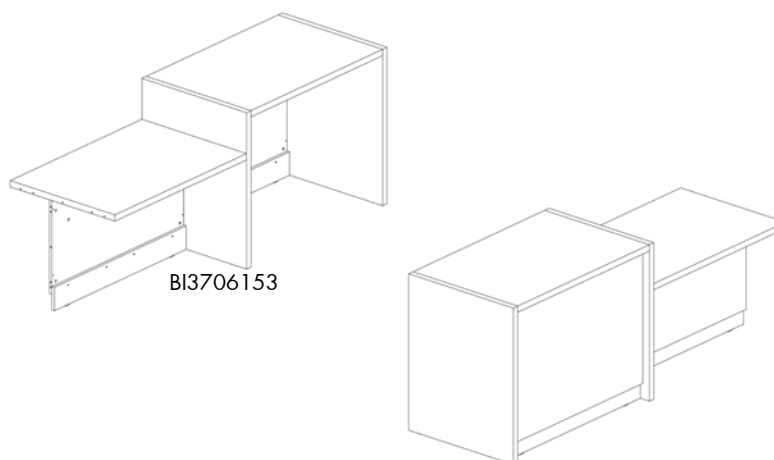

Banque d'accueil avec façade en retrait et à hauteur réglable

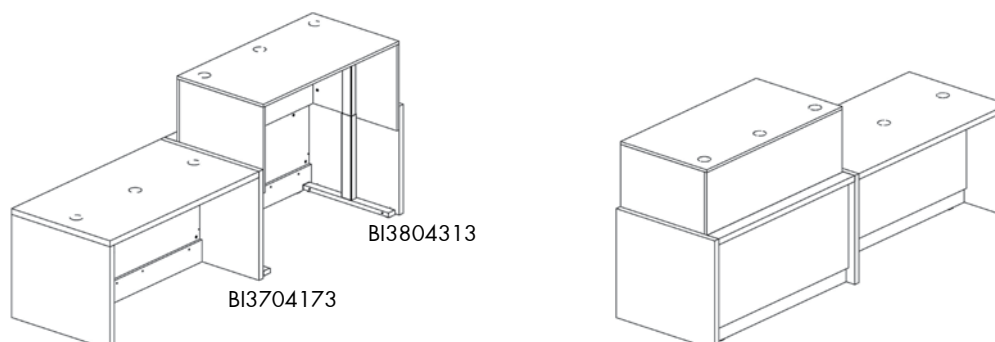

BANQUE D'ACCUEIL EN PALIER

CONFIGURATION N° 5

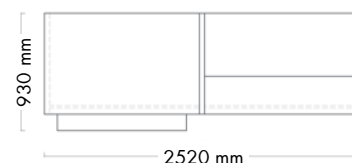

Banque d'accueil droite et en palier avec rehausse & tablette repose-sacs

| Composants | Référence | Prix EUR | Quantité | EUR |
|---|--------------|----------|----------|-----------------|
| Module droit - élément de départ (L1240 x H740 mm) | BI2001022003 | 1.071,60 | 1 | 1.071,60 |
| Façade en bois pour module droit (L1200 x H740 mm) | BI300546 | 423,30 | 1 | 423,30 |
| Rehausse et façade pour banque d'accueil droit - élément de départ (L1240 mm) | BI4101056 | 686,80 | 1 | 686,80 |
| Panneau interm. pour banque d'accueil en palier et standard (H1000 mm) | BI3706133 | 468,30 | 1 | 468,30 |
| Module droit - élément final (L1240 x 1000 mm) | BI2003042003 | 1.134,40 | 1 | 1.134,40 |
| Façade en bois pour module droit (L1200 x 1000 mm) | BI300566 | 654,40 | 1 | 654,40 |
| Tablette repose-sacs en bois pour banque d'accueil droit (L1200 mm) | BI81053 | 274,40 | 1 | 274,40 |
| Prix total | | | | 4.713,20 |

Remarques relatives à la configuration

- L'écran, la chaise de bureau et la signalétique adhésive ne sont pas inclus dans le prix.
- La tablette repose-sacs de 1 200 mm mesure en réalité 1 000 mm de longueur et s'adapte aux façades de 1 200 mm.
- Tous les prix se rapportent aux coloris et surfaces indiqués dans le groupe de prix A, voir pages 4-7 pour les coloris.
- Nous vous recommandons d'ajouter des passe-câbles et des chemins de câbles, voir page 113.

BANQUE D'ACCUEIL EN PALIER

CONFIGURATION N° 6

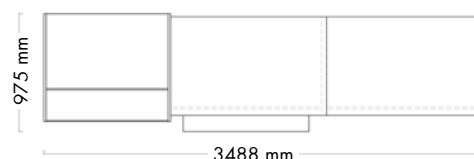

Banque d'accueil droite et en palier avec tablette repose-sacs et avec module de présentation

| Composants | Référence | Prix EUR | Quantité | EUR |
|--|--------------|----------|----------|-----------------|
| Module droit - élément de départ (L1240 x H740 mm) | BI2001022003 | 1.071,60 | 1 | 1.071,60 |
| Façade en bois pour module droit (L1200 x H740 mm) | BI300546 | 423,30 | 1 | 423,30 |
| Panneau interm. pour banque d'accueil en palier et standard (H1000 mm) | BI3706133 | 468,30 | 1 | 468,30 |
| Module droit - élément intermédiaire (L1200 x 1000 mm) | BI2002082003 | 668,50 | 1 | 668,50 |
| Façade en bois pour module droit (L1200 x 1000 mm) | BI300566 | 654,40 | 1 | 654,40 |
| Meuble de prés. avec rangement et tablettes en option (L1000 x H1130 mm) | BI525127006 | 2.287,70 | 1 | 2.287,70 |
| Tablette métallique avec butée arrière métallique (L1000 x P300 mm) | B401803131 | 65,00 | 4 | 260,00 |
| Tablette repose-sacs en bois pour banque d'accueil droit (L1200 mm) | BI81053 | 274,40 | 1 | 274,40 |
| Prix total | | | | 6.108,20 |

Remarques relatives à la configuration

- L'écran, la chaise de bureau et la signalétique adhésive ne sont pas inclus dans le prix.
- La tablette repose-sacs de 1 200 mm mesure en réalité 1 000 mm de longueur et s'adapte aux façades de 1 200 mm.
- Tous les prix se rapportent aux coloris et surfaces indiqués dans le groupe de prix A, voir pages 4-7 pour les coloris.
- Nous vous recommandons d'ajouter des passe-câbles et des chemins de câbles, voir page 113.
- Les tablettes ne sont pas incluses dans le module de présentation. Pour un aperçu détaillé des options de tablettes possibles pour les modules de présentation, voyez page 101.

BANQUE D'ACCUEIL EN PALIER

PLANS DE TRAVAIL

Variez les hauteurs des positions de travail. La banque d'accueil en palier Inform vous permet de combiner les positions de travail assise (H 740mm) et debout (H 1000mm). Voir page 57 pour les combinaisons avec les banques d'accueil standard et avec façade en retrait.

Plan de travail pour banque d'accueil en palier

N'oubliez pas de commander des panneaux intermédiaire. Pour les banques d'accueil nécessitant un ou plusieurs perçages pour les passe-câbles, voir pages 120-121.



| H | x | L | x | P |
|-----|------|-----|---|---|
| mm | | | | |
| 740 | 600 | 800 | | |
| 740 | 800 | 800 | | |
| 740 | 1000 | 800 | | |
| 740 | 1200 | 800 | | |
| 740 | 1400 | 800 | | |
| 740 | 1600 | 800 | | |

| Référence Stratifié (HPL) | Prix EUR |
|---------------------------|----------|
| BI2002060003 | 506,90 |
| BI2002080003 | 568,10 |
| BI2002081003 | 604,00 |
| BI2002082003 | 668,50 |
| BI2002084003 | 749,90 |
| BI2002086003 | 797,20 |

Pied métallique intermédiaire

Doit être utilisé si vous assemblez deux modules de même hauteur.

| H |
|------|
| mm |
| 1000 |

| Référence Mélaminé |
|--------------------|
| BI069166 |

| Prix EUR |
|----------|
| 569,10 |

| Référence Bois plaqué |
|-----------------------|
| BI069162 |

| Prix EUR |
|----------|
| 937,40 |

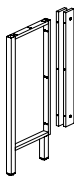

BANQUE D'ACCUEIL EN PALIER

FAÇADES

Variez les hauteurs des positions de travail. La banque d'accueil en palier Inform vous permet de combiner les positions de travail assise (H 740mm) et debout (H 1000mm). Voir page 57 pour les combinaisons avec les banques d'accueil standard et avec façade en retrait.

Façade en bois pour banque d'accueil en palier

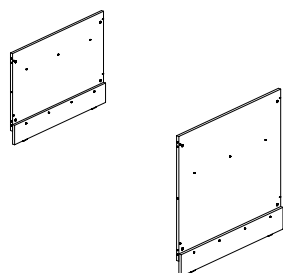

| H x L mm | Référence Mélaminé | Prix EUR | Référence Bois plaqué | Prix EUR |
|-------------|-----------------------|-------------|--------------------------|-------------|
| 740 600 | BI300146 | 275,80 | BI300142 | 454,20 |
| 740 800 | BI300346 | 316,90 | BI300342 | 522,70 |
| 740 1000 | BI300446 | 381,60 | BI300442 | 628,70 |
| 740 1200 | BI300546 | 423,30 | BI300542 | 697,10 |
| 740 1400 | BI300646 | 468,90 | BI300642 | 771,90 |
| 740 1600 | BI300746 | 539,80 | BI300742 | 888,80 |
| 1000 600 | BI300166 | 484,10 | BI300162 | 797,20 |
| 1000 800 | BI300366 | 493,50 | BI300362 | 812,80 |
| 1000 1000 | BI300466 | 634,00 | BI300462 | 1.043,90 |
| 1000 1200 | BI300566 | 654,40 | BI300562 | 1.078,10 |
| 1000 1400 | BI300666 | 660,80 | BI300662 | 1.089,00 |
| 1000 1600 | BI300766 | 667,50 | BI300762 | 1.099,30 |

Façade acrylique pour banque d'accueil en palier

Le panneau acrylique de la façade est maintenu dans la rainure d'un cadre en bois (mélaminé).

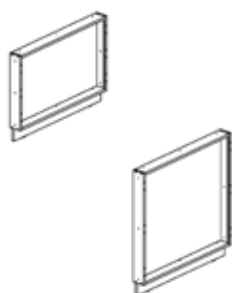

| H x L mm | Référence Acrylique & mélaminé | Prix EUR |
|-------------|-----------------------------------|-------------|
| 74 600 | BI310146 | 1.035,00 |
| 740 800 | BI310346 | 1.065,70 |
| 740 1000 | BI310446 | 1.191,70 |
| 740 1200 | BI310546 | 1.254,10 |
| 740 1400 | BI310646 | 1.348,10 |
| 740 1600 | BI310746 | 1.439,70 |
| 1000 600 | BI310166 | 1.203,70 |
| 1000 800 | BI310366 | 1.235,50 |
| 1000 1000 | BI310466 | 1.360,80 |
| 1000 1200 | BI310566 | 1.423,40 |
| 1000 1400 | BI310666 | 1.517,40 |
| 1000 1600 | BI310766 | 1.608,80 |

BANQUE D'ACCUEIL EN PALIER

PANNEAUX INTERMÉDIAIRE

Il est nécessaire de commander des panneaux intermédiaires et latéraux pour la banque d'accueil en palier en fonction de la configuration de la banque d'accueil dans son ensemble. Voir le récapitulatif des panneaux ci-dessous.

Panneau intermédiaire pour banque d'accueil en palier et standard

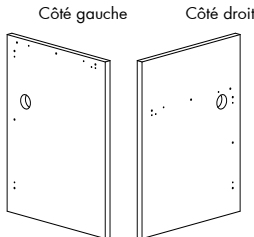
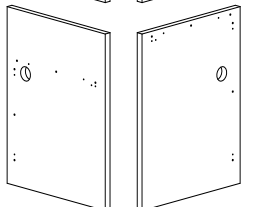
| Côté de panneau | | H mm | Référence Stratifié (HPL) | Prix EUR |
|---|--|---------|------------------------------|-------------|
|  | Côté gauche : Banque d'accueil en palier | 1000 | BI3706123 | 468,30 |
| | Côté droit : Banque d'accueil standard (H740 mm) | | | |
|  | Côté gauche : Banque d'accueil standard (H740 mm) | 1000 | BI3706133 | 468,30 |
| | Côté droit : Banque d'accueil en palier | | | |

Panneau intermédiaire pour banque d'accueil en palier et avec façade en retrait

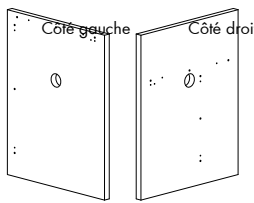
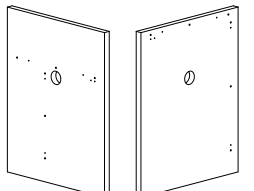
| Côté de panneau | | H mm | Référence Stratifié (HPL) | Prix EUR |
|---|--|---------|------------------------------|-------------|
|  | Côté gauche : Banque d'accueil en palier | 1000 | BI3706143 | 468,30 |
| | Côté droit : Banque d'accueil avec façade en retrait | | | |
|  | Côté gauche : Banque d'accueil avec façade en retrait | 1000 | BI3706153 | 468,30 |
| | Côté droit : Banque d'accueil en palier | | | |

BANQUE D'ACCUEIL EN PALIER

CONFIGURATIONS

La banque d'accueil peut être assemblée en utilisant un panneau intermédiaire plein ou métallique, selon l'élément quel elle sera placée : un autre module standard ou un module de présentation. Voir le récapitulatif des panneaux intermédiaire page 56.

Banques d'accueil standard et en palier

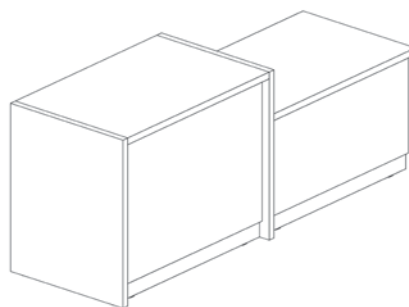
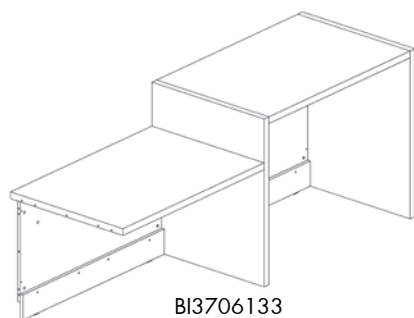

Banques d'accueil en palier, avec façade en retrait et à hauteur réglable

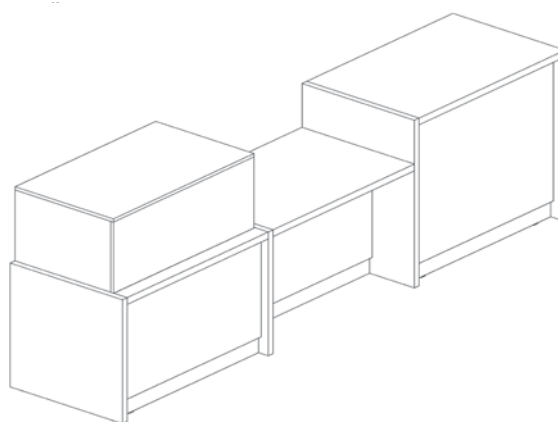
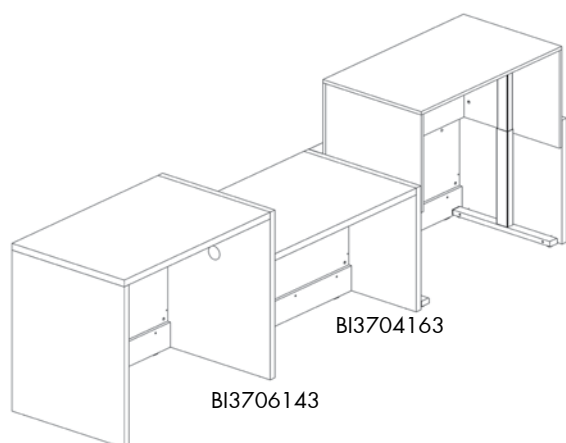

BANQUE D'ACCUEIL D'ANGLE

CONFIGURATION N° 11

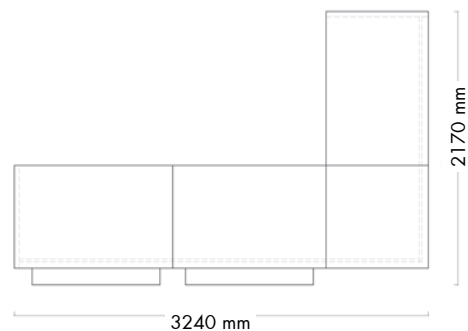

Banque d'accueil droite et d'angle droit avec tablettes repose-sacs

| Composants | Référence | Prix EUR | Quantité | EUR |
|---|--------------|----------|----------|-----------------|
| Module droit - élément de départ (L1240 x H740 mm) | BI2001022003 | 1.071,60 | 1 | 1.071,60 |
| Module droit - élément intermédiaire (L1200 x H740 mm) | BI2002082003 | 668,50 | 1 | 668,50 |
| Module droit - élément final (L1240 x H740 mm) | BI2003022003 | 1.071,60 | 1 | 1.071,60 |
| Module d'angle droit (L800 x H740 mm) | BI26530003 | 612,60 | 1 | 612,60 |
| Façade en bois pour module droit (L1200 x H740 mm) | BI300546 | 423,30 | 3 | 1.269,90 |
| Façade en bois pour module d'angle droit (H740 mm) | BI340346 | 872,00 | 1 | 872,00 |
| Tablette repose-sacs en bois pour banque d'accueil droit (L1200 mm) | BI81053 | 274,40 | 2 | 548,80 |
| Pied métallique intermédiaire (H740 mm) | BI069146 | 510,30 | 3 | 1.530,90 |
| Support d'écran | B401184 | 828,20 | 1 | 828,20 |
| Prix total | | | | 8.474,10 |

Remarques relatives à la configuration

- L'écran, le clavier, la chaise de bureau et la signalétique adhésive ne sont pas inclus dans le prix.
- Nous vous recommandons d'ajouter des passe-câbles et des goulottes, voir page 113.
- Tous les prix se rapportent aux coloris et surfaces indiqués dans le groupe de prix A, voir pages 4-7 pour les coloris.
- Les tablettes repose-sacs de 1 200 mm mesurent en réalité 1 000 mm de longueur et s'adaptent aux façades de 1 200 mm.
- Il est possible d'effectuer le perçage de Ø 80 mm destiné au support d'écran sur le lieu d'installation ou de bien de commander directement le numéro d'article de la banque d'accueil pour recevoir votre plateau de banque d'accueil déjà usiné, voir pages 120-121.

BANQUE D'ACCUEIL D'ANGLE

CONFIGURATION N° 12

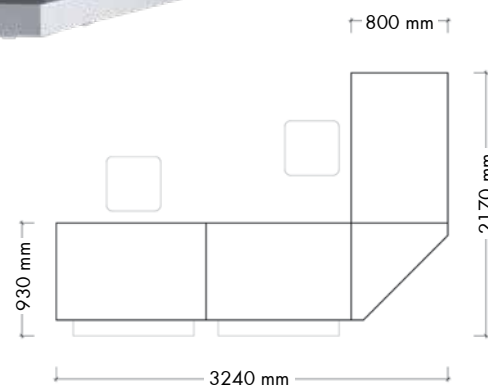

Banques d'accueil droites et d'angle triangulaire avec tablettes repose-sacs

| Composants | Référence | Prix EUR | Quantité | EUR |
|---|--------------|----------|----------|-----------------|
| Module droit - élément de départ (L1240 x H740 mm) | BI2001022003 | 1.071,60 | 1 | 1.071,60 |
| Module droit - élément intermédiaire (L1200 x H740 mm) | BI2002082003 | 668,50 | 1 | 668,50 |
| Module droit - élément final (L1240 x H740 mm) | BI2003022003 | 1.071,60 | 1 | 1.071,60 |
| Façade en bois pour module droit (L1200 x H740 mm) | BI300546 | 423,30 | 3 | 1.269,90 |
| Module d'angle triangulaire (H740 mm) | BI26833003 | 680,00 | 1 | 680,00 |
| Façade en bois pour banque d'accueil triangulaire (H740 mm) | BI345346 | 636,70 | 1 | 636,70 |
| Tablette repose-sacs en bois pour banque d'accueil droit (L1200 mm) | BI81053 | 274,40 | 2 | 548,80 |
| Pied métallique intermédiaire (H740 mm) | BI069146 | 510,30 | 3 | 1.530,90 |
| Prix total | | | | 7.478,00 |

Remarques relatives à la configuration

- L'écran, le clavier, la chaise de bureau et la signalétique adhésive ne sont pas inclus dans le prix.
- Les tablettes repose-sacs de 1 200 mm mesurent en réalité 1 000 mm de longueur et s'adaptent aux façades de 1 200 mm.
- Tous les prix se rapportent aux coloris et surfaces indiqués dans le groupe de prix A, voir pages 4-7 pour les coloris.
- Nous vous recommandons d'ajouter des passe-câbles et des chemins de câbles, voir page 113.

BANQUE D'ACCUEIL D'ANGLE DROIT

PLANS DE TRAVAIL, FAÇADES ET PIEDS

La banque d'accueil d'angle droit se combine parfaitement avec le module droit et la table info/conseil/PMR. Elle crée un angle net sans aucune interruption visuelle, ce qui donne une impression de continuité.

Module d'angle droit

N'oubliez pas de commander le pied métallique intermédiaire et la façade.

Pour les banques d'accueil nécessitant un ou plusieurs percages pour les passe-câbles, voir pages 120-121.

L x P
mm

800 800

Référence
Stratifié (HPL)

BI26530003

Prix
EUR

612,60



Façade en bois pour module d'angle droit

Mélaminé/bois plaqué. N'oubliez pas de commander le pied.

H x L x P
mm

740 800 800

1000 800 800

Référence
Mélaminé

BI340346

BI340366

Prix
EUR

872,00

999,40

Référence
Bois plaqué

BI340342

BI340362

Prix
EUR

1.436,30

1.645,90

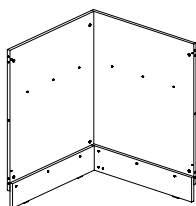
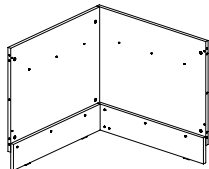

Pied métallique intermédiaire

Doit être utilisé si vous assemblez deux modules de même hauteur.

H
mm

740

1000

Référence
Mélaminé

BI069146

BI069166

Prix
EUR

510,30

569,10

Référence
Bois plaqué

BI069142

BI069162

Prix
EUR

840,50

937,40

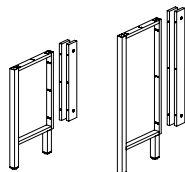

BANQUE D'ACCUEIL D'ANGLE TRIANGULAIRE

PLANS DE TRAVAIL, FAÇADES ET PIEDS

Le module d'angle triangulaire peut être utilisé pour créer d'autres combinaisons de banques d'accueil Inform. Créez une atmosphère ouverte et informelle avec le plan de travail d'angle triangulaire et assurez les lignes droites qui caractérisent généralement les bibliothèques.

Module d'angle triangulaire

N'oubliez pas de commander le pied métallique intermédiaire et la façade.

Pour les banques d'accueil nécessitant un ou plusieurs percages pour les passe-câbles, voir pages 120-121.

| L | x | P |
|-----|---|-----|
| mm | | |
| 800 | | 800 |

Référence
Stratifié (HPL)

Prix
EUR

BI26833003

680,00

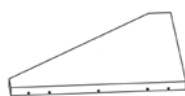

Façade en bois pour module d'angle triangulaire

Mélaminé/bois plaqué. N'oubliez pas de commander le pied.

| H | x | L | x | P |
|------|---|-----|---|-----|
| mm | | | | |
| 740 | | 800 | | 800 |
| 1000 | | 800 | | 800 |

Référence
Mélaminé

Prix
EUR

Référence
Bois plaqué

Prix
EUR

BI345346

636,70

BI345342

1.048,40

BI345366

687,10

BI345362

1.131,70

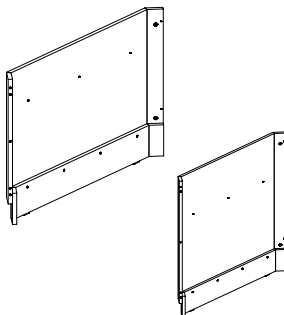

Pied métallique intermédiaire

Doit être utilisé si vous assemblez deux modules de même hauteur.

H
mm

Référence
Mélaminé

Prix
EUR

Référence
Bois plaqué

Prix
EUR

740

BI069146

510,30

BI069142

840,50

1000

BI069166

569,10

BI069162

937,40

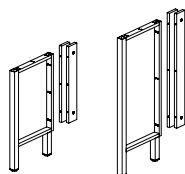

TABLE INFO / CONSEIL / PMR

CONFIGURATION N° 13



Banques d'accueil courbes 45° & 90° & table info/conseil/PMR

| Composants | Référence | Prix EUR | Quantité | EUR |
|---|--------------|----------|----------|------------------|
| Module courbe 45° - élément de départ (H740 mm) | BI2051428003 | 1.652,20 | 1 | 1.652,20 |
| Module courbe 45° - élément intermédiaire (H740 mm) | BI2052488003 | 1.216,90 | 1 | 1.216,90 |
| Façade en bois pour module courbe 45° (H740 mm) | BI3204543 | 2.827,90 | 2 | 5.655,80 |
| Module courbe 90° - élément intermédiaire (H740 mm) | BI2052988003 | 1.346,20 | 1 | 1.346,20 |
| Façade en bois pour banque d'accueil 90° (H740 mm) | BI3209043 | 2.875,60 | 1 | 2.875,60 |
| Table infos – élément final (H740 mm) | BI27030343 | 839,20 | 1 | 839,20 |
| Façade latérale de finition en bois pour table info/conseil/PMR (H740 mm) | BI38546 | 529,60 | 1 | 529,60 |
| Pied métallique intermédiaire (H740 mm) | BI069146 | 510,30 | 3 | 1.530,90 |
| Support d'écran | B401184 | 828,20 | 1 | 828,20 |
| Prix total | | | | 16.474,60 |

Remarques relatives à la configuration

- Nous vous recommandons d'ajouter des passe-câbles et des chemins de câbles, voir page 113.
- L'écran, le clavier, la chaise de bureau, les chaises et les signalétiques adhésives ne sont pas inclus dans le prix.
- Tous les prix se rapportent aux coloris et surfaces indiqués dans le groupe de prix A, voir pages 4-7 pour les coloris.
- Il est possible d'effectuer le perçage de Ø 80 mm destiné au support d'écran sur le lieu d'installation ou de bien de commander directement le numéro d'article de la banque d'accueil pour recevoir votre plateau de banque d'accueil déjà usiné, voir pages 120-121.

TABLE INFO / CONSEIL / PMR

CONFIGURATION N° 14

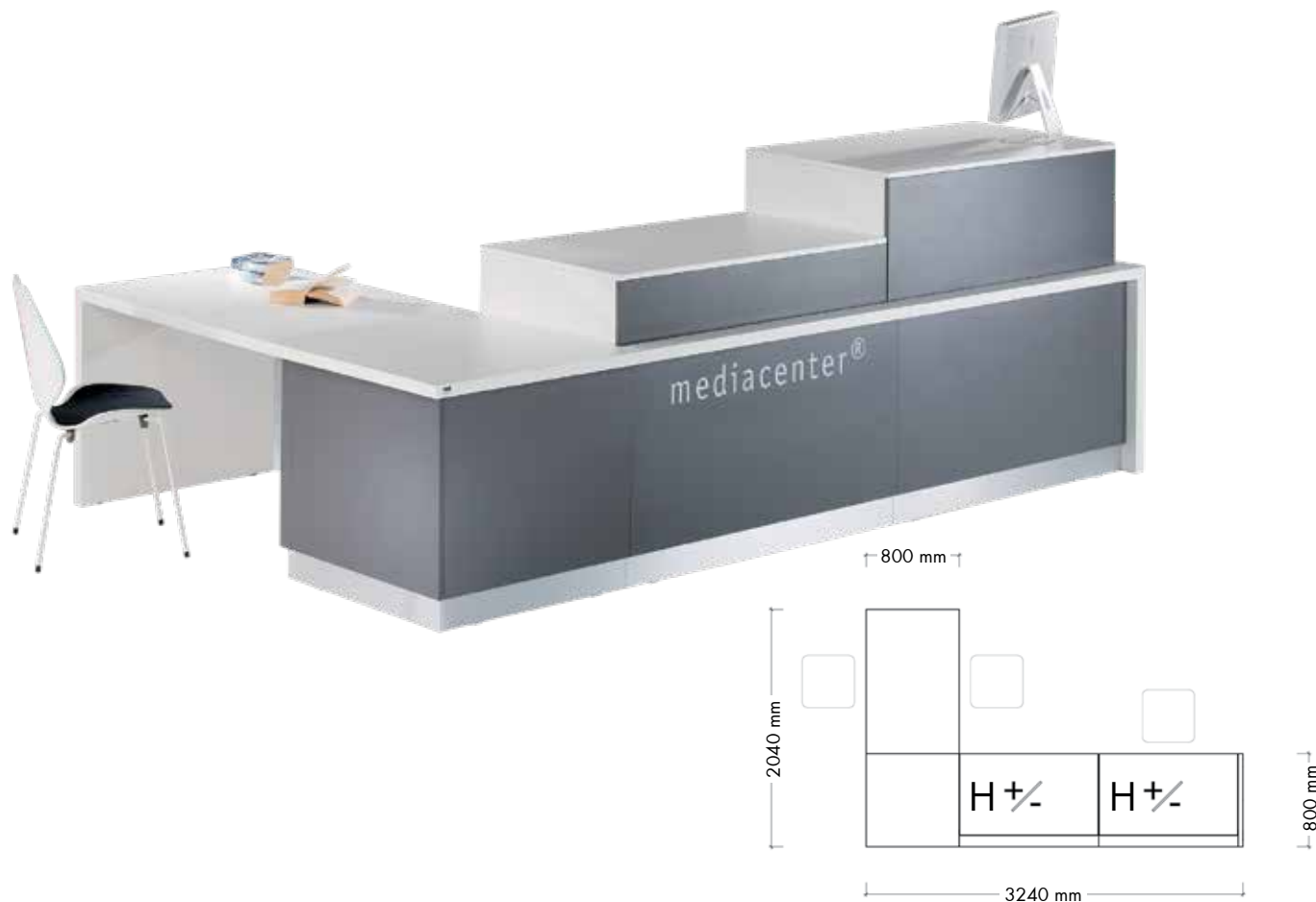

Banques d'accueil à hauteur réglable et d'angle avec table info/conseil/PMR

| Composants | Référence | Prix EUR | Quantité | EUR |
|--|------------|----------|----------|------------------|
| Panneau gauche pour banque d'accueil à hauteur réglable (H740 mm) | BI3804303 | 419,20 | 1 | 419,20 |
| Banque d'accueil à hauteur réglable - départ/intermédiaire/final (L1200 mm) | BI24015006 | 5.228,10 | 2 | 10.456,20 |
| Façade en bois pour banque d'accueil à hauteur réglable (L1200 x H740 mm) | BI350546 | 732,00 | 2 | 1.464,00 |
| Module d'angle droit pour banque d'accueil à hauteur à gauche | BI26520003 | 629,60 | 1 | 629,60 |
| Panneau interm. pour banque d'accueil à hauteur réglable et standard (H740 mm) | BI3704193 | 468,30 | 1 | 468,30 |
| Façade en bois pour module d'angle droit (H740 mm) | BI340346 | 872,00 | 1 | 872,00 |
| Façade latérale de finition en bois pour table info/conseil/PMR (H740 mm) | BI38546 | 529,60 | 1 | 529,60 |
| Pied métallique intermédiaire pour table infos (H740 mm) | BI069146 | 510,30 | 1 | 510,30 |
| Table infos – élément final (L1240 x H740 mm) | BI28030543 | 1.176,40 | 1 | 1.176,40 |
| Prix total | | | | 16.525,60 |

Remarques relatives à la configuration

- L'écran, la chaise et la signalétique adhésive ne sont pas inclus dans le prix.
- Tous les prix se rapportent aux coloris et surfaces indiqués dans le groupe de prix A, voir pages 4-7 pour les coloris.
- Nous vous recommandons d'ajouter des passe-câbles et des chemins de câbles, voir page 113.

TABLE INFO / CONSEIL / PMR

PLANS DE TRAVAIL AVEC PIED DE TABLE, FAÇADES ET PIEDS

En tant que conseiller, vous devez exprimer une image ouverte et communicative. Ces caractéristiques peuvent aussi bien se refléter dans le mobilier. Agrandissez votre espace de travail en rajoutant un module composé d'une petite table afin d'inviter vos lecteurs à une petite conversation dans un cadre ouvert et informel.

Table info/conseil/PMR avec pied – élément de départ

N'oubliez pas de commander le pied métallique intermédiaire et la façade latérale.

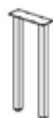

| H | x | L | x | P |
|------|---|-----|---|-----|
| mm | | | | |
| 740 | | 800 | | 800 |
| 1000 | | 800 | | 800 |

| Référence Stratifié (HPL) | Prix EUR |
|---------------------------|----------|
| BI27010343 | 839,20 |
| BI27010363 | 871,40 |

Table info/conseil/PMR avec pied – élément final

N'oubliez pas de commander le pied métallique intermédiaire et la façade latérale.



| H | x | L | x | P |
|------|---|-----|---|-----|
| mm | | | | |
| 740 | | 800 | | 800 |
| 1000 | | 800 | | 800 |

| Référence Stratifié (HPL) | Prix EUR |
|---------------------------|----------|
| BI27030343 | 839,20 |
| BI27030363 | 871,40 |

Pied métallique intermédiaire

Doit être utilisé si vous assemblez deux modules de même hauteur.

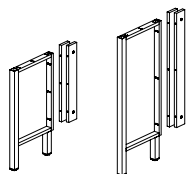

| H mm | Référence Mélaminé | Prix EUR | Référence Bois plaqué | Prix EUR |
|------|--------------------|----------|-----------------------|----------|
| 740 | BI069146 | 510,30 | BI069142 | 840,50 |
| 1000 | BI069166 | 569,10 | BI069162 | 937,40 |

Façade latérale de finition en bois pour table info/conseil/PMR

Mélaminé/bois plaqué. La façade latérale doit être placée au bout du module suivant, le pied métallique se trouvant à l'intérieur.

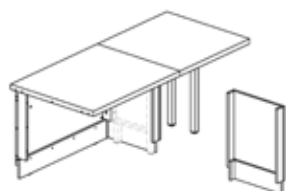

| H | x | L | x | P | Référence Mélaminé | Prix EUR | Référence Bois plaqué | Prix EUR |
|------|---|-----|---|-----|--------------------|----------|-----------------------|----------|
| mm | | | | | | | | |
| 740 | | 800 | | 510 | BI38546 | 529,60 | BI38542 | 872,10 |
| 1000 | | 800 | | 510 | BI38566 | 562,20 | BI38562 | 925,90 |

TABLE INFO / CONSEIL / PMR

PLANS DE TRAVAIL AVEC PANNEAU, FAÇADES ET PIEDS

En tant que conseiller, vous devez véhiculer une image d'ouverture et d'accessibilité. Ces caractéristiques peuvent aussi bien se refléter dans le mobilier. Agrandissez votre espace de travail en rajoutant un module composé d'une petite table afin d'inviter vos lecteurs à une petite conversation dans un cadre ouvert et informel.

Table info/conseil/PMR avec panneau d'extrémité – élément de départ

N'oubliez pas de commander le pied métallique intermédiaire et la façade latérale.

| H | x | L | x | P |
|-----|---|------|---|-----|
| mm | | | | |
| 740 | | 840 | | 800 |
| 740 | | 1040 | | 800 |
| 740 | | 1240 | | 800 |

Référence
Stratifié (HPL)

Prix
EUR

| | |
|------------|----------|
| BI28010343 | 1.021,70 |
| BI28010443 | 1.137,90 |
| BI28010543 | 1.176,40 |

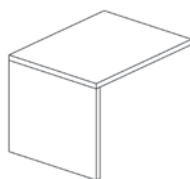

Table info/conseil/PMR avec panneau d'extrémité – élément final

N'oubliez pas de commander le pied métallique intermédiaire et la façade latérale.

| H | x | L | x | P |
|-----|---|------|---|-----|
| mm | | | | |
| 740 | | 840 | | 800 |
| 740 | | 1040 | | 800 |
| 740 | | 1240 | | 800 |

Référence
Stratifié (HPL)

Prix
EUR

| | |
|------------|----------|
| BI28030343 | 1.021,70 |
| BI28030443 | 1.137,90 |
| BI28030543 | 1.176,40 |

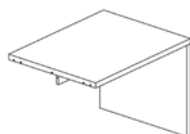

Pied métallique intermédiaire pour tables infos

Doit être utilisé si vous assemblez deux modules de même hauteur.

| H |
|-----|
| mm |
| 740 |

Référence
Mélaminé

Prix
EUR

Référence
Bois plaqué

Prix
EUR

| | | | |
|----------|--------|----------|--------|
| BI069146 | 510,30 | BI069142 | 840,50 |
|----------|--------|----------|--------|

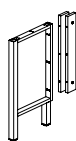

Façade latérale de finition en bois pour table info/conseil/PMR

Mélaminé/bois plaqué. La façade latérale doit être placée au bout du module suivant, le pied métallique se trouvant à l'intérieur.

| H | x | L | x | P |
|-----|---|----|---|-----|
| mm | | | | |
| 740 | | 80 | | 360 |

Référence
Mélaminé

Prix
EUR

Référence
Bois plaqué

Prix
EUR

| | | | |
|---------|--------|---------|--------|
| BI38546 | 529,60 | BI38542 | 872,10 |
|---------|--------|---------|--------|

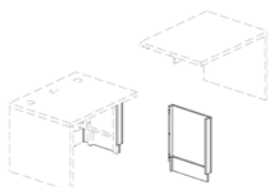

BANQUES D'ACCUEIL À HAUTEUR RÉGLABLE

CONFIGURATION N° 7

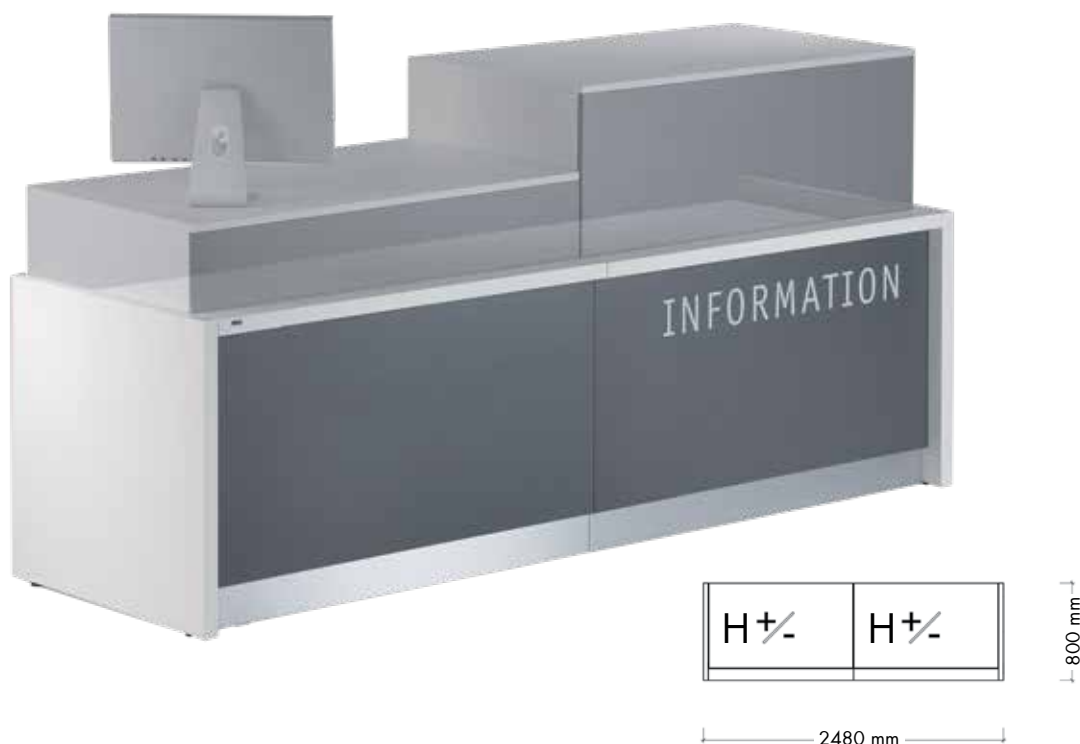

Banques d'accueil à hauteur réglable

| Composants | Référence | Prix EUR | Quantité | EUR |
|---|------------|----------|----------|------------------|
| Panneau gauche pour banque d'accueil à hauteur réglable (H740 mm) | BI3804303 | 419,20 | 1 | 419,20 |
| Banque d'accueil à hauteur réglable - départ/intermédiaire/final (L1200 mm) | BI24015006 | 5.228,10 | 2 | 10.456,20 |
| Façade en bois pour banque d'accueil à hauteur réglable (L1200 x H740 mm) | BI350546 | 732,00 | 2 | 1.464,00 |
| Panneau droit pour banque d'accueil à hauteur réglable (H740 mm) | BI3804313 | 419,20 | 1 | 419,20 |
| Prix total | | | | 12.758,60 |

Remarques relatives à la configuration

- L'écran et la signalétique adhésive ne sont pas inclus dans le prix.
- Nous vous recommandons d'ajouter des passe-câbles et des chemins de câbles, voir page 113.
- Tous les prix se rapportent aux coloris et surfaces indiqués dans le groupe de prix A, voir pages 4-7 pour les coloris.

BANQUES D'ACCUEIL À HAUTEUR RÉGLABLE

CONFIGURATION N° 8



Notez: le façade est plat

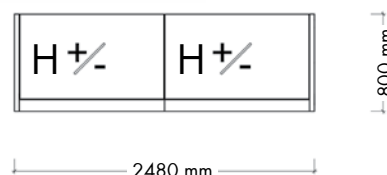

Banques d'accueil à hauteur réglable avec façades acryliques et luminaires LED

| Composants | Référence | Prix EUR | Quantité | EUR |
|---|------------|----------|----------|------------------|
| Panneau gauche pour banque d'accueil à hauteur réglable (H740 mm) | BI3804303 | 419,20 | 1 | 419,20 |
| Banque d'accueil à hauteur réglable - départ/intermédiaire/final (L1200 mm) | BI24015006 | 5.228,10 | 2 | 10.456,20 |
| Façade acrylique pour banque d'accueil à hauteur réglable (L1200 x H740 mm) | BI360543 | 1.191,60 | 2 | 2.383,20 |
| Panneau droit pour banque d'accueil à hauteur réglable (H740 mm) | BI3804313 | 419,20 | 1 | 419,20 |
| Prix total | | | | 13.677,80 |

Remarques relatives à la configuration

- L'inscription n'est pas inclus dans le prix.
- Tous les prix se rapportent aux coloris et surfaces indiqués dans le groupe de prix A, voir pages 4-7 pour les coloris.
- Nous vous recommandons d'ajouter des passe-câbles et des chemins de câbles, voir page 113.

BANQUES D'ACCUEIL À HAUTEUR RÉGLABLE

CONFIGURATION N° 9

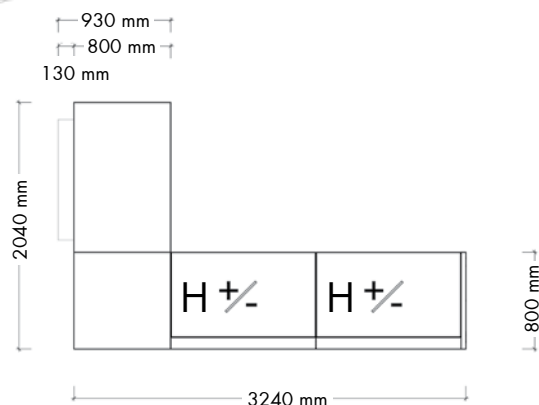

Banques d'accueil droite, d'angle droit et à hauteur réglables et avec tablette repose-sacs

| Composants | Référence | Prix EUR | Quantité | EUR |
|--|--------------|----------|----------|------------------|
| Panneau gauche pour banque d'accueil à hauteur réglable (H740 mm) | BI3804303 | 419,20 | 1 | 419,20 |
| Banque d'accueil à hauteur réglable - départ/intermédiaire/final (L1200 mm) | BI24015006 | 5.228,10 | 2 | 10.456,20 |
| Façade en bois pour banque d'accueil à hauteur réglable (L1200 x H740 mm) | BI350546 | 732,00 | 2 | 1.464,00 |
| Module d'angle droit pour banque d'accueil à hauteur réglable à gauche | BI26520003 | 629,60 | 1 | 629,60 |
| Panneau interm. pour banque d'accueil à hauteur réglable et standard (H740 mm) | BI3704193 | 468,30 | 1 | 468,30 |
| Façade en bois pour module d'angle droit (H740 mm) | BI340346 | 872,00 | 1 | 872,00 |
| Module droit - élément final (L1240 x H740 mm) | BI2003022003 | 1.071,60 | 1 | 1.071,60 |
| Façade en bois pour module droit (L1200 x H740 mm) | BI300546 | 423,30 | 1 | 423,30 |
| Tablette repose-sacs en bois pour banque d'accueil droit (L1200 mm) | BI81053 | 274,40 | 1 | 274,40 |
| Prix total | | | | 16.078,60 |

Remarques relatives à la configuration

- L'écran, la chaise de bureau et les signalétiques adhésives ne sont pas inclus dans le prix.
- Tous les prix se rapportent aux coloris et surfaces indiqués dans le groupe de prix A, voir pages 4-7 pour les coloris.
- Nous vous recommandons d'ajouter des passe-câbles et des chemins de câbles, voir page 113.
- La tablette repose-sacs de 1 200 mm mesure en réalité 1 000 mm de longueur et s'adapte aux façades de 1 200 mm.

BANQUES D'ACCUEIL À HAUTEUR RÉGLABLE

CONFIGURATION N° 10

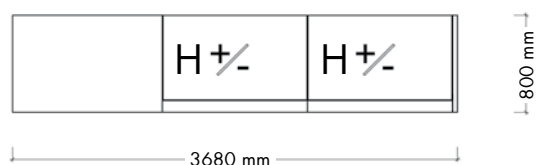

Banques d'accueil droite et à hauteur réglable avec tablettes repose-sacs

| Composants | Référence | Prix EUR | Quantité | EUR |
|--|--------------|----------|----------|------------------|
| Panneau gauche pour banque d'accueil à hauteur réglable (H740 mm) | BI3804303 | 419,20 | 1 | 419,20 |
| Banque d'accueil à hauteur réglable - départ/intermédiaire/final (L1200 mm) | BI24015006 | 5.228,10 | 2 | 10.456,20 |
| Façade en bois pour banque d'accueil à hauteur réglable (L1200 x H740 mm) | BI350546 | 732,00 | 2 | 1.464,00 |
| Panneau intern. pour banque d'accueil à hauteur réglable et standard (H740 mm) | BI3704193 | 468,30 | 1 | 468,30 |
| Banque d'accueil droit pour banque d'acc. à hauteur – élément final (H740 mm) | BI2305022003 | 1.071,60 | 1 | 1.071,60 |
| Façade en bois pour module droit (L1200 x H740 mm) | BI300546 | 423,30 | 1 | 423,30 |
| Tablette repose-sacs en bois pour banque d'accueil droit (L1200 mm) | BI81053 | 274,40 | 2 | 548,80 |
| Prix total | | | | 14.851,40 |

Remarques relatives à la configuration

- L'écran, le présentoir et la signalétique adhésive ne sont pas inclus dans le prix.
- Tous les prix se rapportent aux coloris et surfaces indiqués dans le groupe de prix A, voir pages 4-7 pour les coloris.
- Nous vous recommandons d'ajouter des passe-câbles et des chemins de câbles, voir page 113.
- Les tablettes repose-sacs de 1 200 mm mesurent en réalité 1 000 mm de longueur et s'adaptent aux façades de 1 200 mm.

BANQUES D'ACCUEIL À HAUTEUR RÉGLABLE

MODULES DROITS

La banque d'accueil à hauteur réglable est un assemblage en deux parties, dotée d'un module supérieur mobile et d'une base fixe. La partie mobile de la banque d'accueil coulisse le long des parois fixes intérieures ce qui exclut tout risque de pincement lié aux changements de hauteur. La banque d'accueil à hauteur réglable électriquement, permet d'adapter le plan de travail en hauteur de 680 à 1 180 mm. Vous devez utiliser les modules figurant aux pages 72-81 pour assembler une banque d'accueil composée d'un module à hauteur réglable.

Banque d'accueil à hauteur réglable - module de départ, intermédiaire et final

Disponible en trois versions :

- (1) pour le marché européen
(2) pour le marché américain, 110V
(3) pour le marché britannique.

N'oubliez pas de commander la façade, les panneaux latéraux et des panneaux intermédiaires. Pour les banques d'accueil nécessitant un ou plusieurs perçages pour les passe-câbles, voir pages 120-121.

| H x L x P mm | Référence Mélaminé | Prix EUR | Référence Bois plaqué | Prix EUR |
|-----------------------|-----------------------|-------------|--------------------------|-------------|
| (1) 680-1180 1000 700 | BI24014006 | 5.149,70 | BI25014002 | 8.482,00 |
| 680-1180 1200 700 | BI24015006 | 5.228,10 | BI25015002 | 8.611,40 |
| 680-1180 1400 700 | BI24016006 | 5.410,10 | BI25016002 | 8.911,00 |
| 680-1180 1600 700 | BI24017006 | 5.471,60 | BI25017002 | 9.012,10 |
| (2) 680-1180 1000 700 | BI24024006 | 5.149,70 | BI25024002 | 8.482,00 |
| 680-1180 1200 700 | BI24025006 | 5.228,10 | BI25025002 | 8.611,40 |
| 680-1180 1400 700 | BI24026006 | 5.410,10 | BI25026002 | 8.911,00 |
| 680-1180 1600 700 | BI24027006 | 5.471,60 | BI25027002 | 9.012,10 |
| (3) 680-1180 1000 700 | BI24034006 | 5.149,70 | BI25034002 | 8.482,00 |
| 680-1180 1200 700 | BI24035006 | 5.228,10 | BI25035002 | 8.611,40 |
| 680-1180 1400 700 | BI24036006 | 5.410,10 | BI25036002 | 8.911,00 |
| 680-1180 1600 700 | BI24037006 | 5.471,60 | BI25037002 | 9.012,10 |

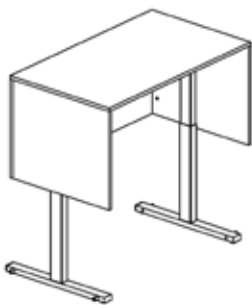

Façade en bois pour banque d'accueil à hauteur réglable

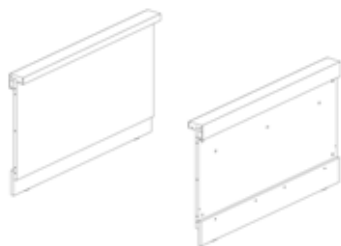

| H x L mm | Référence Mélaminé | Prix EUR | Référence Bois plaqué | Prix EUR |
|-------------|-----------------------|-------------|--------------------------|-------------|
| 740 1000 | BI350446 | 685,90 | BI350442 | 1.129,70 |
| 740 1200 | BI350546 | 732,00 | BI350542 | 1.205,70 |
| 740 1400 | BI350646 | 771,90 | BI350642 | 1.271,80 |
| 740 1600 | BI350746 | 814,60 | BI350742 | 1.341,40 |

Façade acrylique pour banque d'accueil à hauteur réglable

Le panneau acrylique de la façade est maintenu dans la rainure d'un cadre en bois (stratifié HPL).



| H x L mm | Référence Acrylique & stratifié | Prix EUR |
|-------------|------------------------------------|-------------|
| 740 1000 | BI360443 | 1.105,80 |
| 740 1200 | BI360543 | 1.191,60 |
| 740 1400 | BI360643 | 1.316,20 |
| 740 1600 | BI360743 | 1.445,60 |

BANQUES D'ACCUEIL À HAUTEUR RÉGLABLE

FAÇADES ET PANNEAUX LATÉRAUX

Nous vous rappelons de commander le panneau de façade et latéraux pour la banque d'accueil à hauteur réglable.

Panneaux latéraux pour banque d'accueil à hauteur réglable - module de départ/final

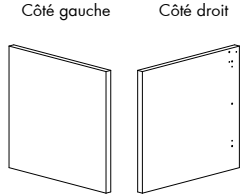
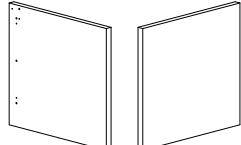
| | Côté | H mm | Référence Stratifié (HPL) | Prix EUR |
|---|--|---------|------------------------------|-------------|
|  | Côté gauche : Sans perçage | 740 | BI3804303 | 419,20 |
| | Côté droit : Banque d'accueil à hauteur réglable | | | EUR |
|  | Côté gauche : Banque d'accueil à hauteur réglable | 740 | BI3804313 | 419,20 |
| | Côté droit : Sans perçage | | | |

BANQUES D'ACCUEIL À HAUTEUR RÉGLABLE

BANQUES D'ACCUEIL H740 MM POUR BANQUES D'ACCUEIL À HAUTEUR RÉGLABLE

Si vous souhaitez ajouter un module droit de hauteur de 740 mm aux banques d'accueil Inform à hauteur réglable, vous devez utiliser les modules ci-dessous. Si vous souhaitez y ajouter un module droit de 1 000 mm de hauteur, voir page 22. Retrouvez le récapitulatif des panneaux intermédiaires à la page 82.

Module droit pour banque d'accueil à hauteur réglable côté droit - module de départ

| À gauche: Module de départ À droite: À hauteur réglable Utilisez avec panneau intermédiaire | H x L x P mm | Référence Stratifié (HPL) | Prix EUR |
|---|-----------------|------------------------------|-------------|
| BI3704193, voir page 82. N'oubliez pas de commander la façade, voir page suivante. Pour les banques d'accueil nécessitant un ou plusieurs perçages pour les passe-câbles, voir pages 120-121. | 740 640 800 | BI2301016003 | 910,40 |
| | 740 840 800 | BI2301018003 | 942,60 |
| | 740 1040 800 | BI2301020003 | 1.007,10 |
| | 740 1240 800 | BI2301022003 | 1.071,60 |
| | 740 1440 800 | BI2301024003 | 1.151,90 |
| | 740 1640 800 | BI2301026003 | 1.200,50 |

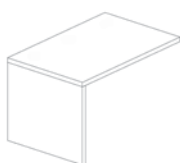

Module droit pour banque d'accueil à hauteur réglable côté droit - module intermédiaire

| À gauche: Droit/45°/90°/coin À droite: À hauteur réglable Utilisez avec panneau intermédiaire | H x L x P mm | Référence Stratifié (HPL) | Prix EUR |
|---|-----------------|------------------------------|-------------|
| BI3704193, voir page 82. N'oubliez pas de commander la façade, voir page suivante. Pour les banques d'accueil nécessitant un ou plusieurs perçages pour les passe-câbles, voir pages 120-121. | 740 640 800 | BI2302060003 | 474,90 |
| | 740 840 800 | BI2302080003 | 506,90 |
| | 740 1040 800 | BI2302081003 | 571,80 |
| | 740 1240 800 | BI2302082003 | 636,40 |
| | 740 1440 800 | BI2302084003 | 716,80 |
| | 740 1640 800 | BI2302086003 | 765,20 |

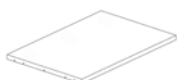

Module droit pour banque d'accueil à hauteur réglable aux deux côtés - module intermédiaire

| À gauche: À hauteur À droite: À hauteur réglable Utilisez avec deux panneaux intermédiaires BI3704183 et BI3704193, voir page 82. N'oubliez pas de commander la façade, voir page suivante. Pour les banques d'accueil nécessitant un ou plusieurs perçages pour les passe-câbles, voir pages 120-121. | H x L x P mm | Référence Stratifié (HPL) | Prix EUR |
|--|-----------------|------------------------------|-------------|
| | 740 600 800 | BI2303060003 | 474,90 |
| | 740 800 800 | BI2303080003 | 506,90 |
| | 740 1000 800 | BI2303081003 | 571,80 |
| | 740 1200 800 | BI2303082003 | 636,40 |
| | 740 1400 800 | BI2303084003 | 716,80 |
| | 740 1600 800 | BI2303086003 | 765,20 |

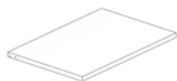

BANQUES D'ACCUEIL À HAUTEUR RÉGLABLE

BANQUES D'ACCUEIL ET FAÇADES H740 MM POUR BANQUES D'ACCUEIL À HAUTEUR RÉGLABLE

Si vous souhaitez ajouter un module droit de hauteur de 740 mm aux banques d'accueil Inform à hauteur réglable, vous devez utiliser les modules ci-dessous. Si vous souhaitez y ajouter un module droit de 1 000 mm de hauteur, voir page 22. Retrouvez le récapitulatif des panneaux intermédiaires à la page 82.

Module droit pour banque d'accueil à hauteur réglable côté gauche – module intermédiaire

| À gauche: À hauteur réglable À droite: Droit/45°/90°/coin Utilisez avec panneau intermédiaire | H x L x P mm | Référence Stratifié (HPL) | Prix EUR |
|--|-----------------|------------------------------|-------------|
| BI3704183, voir page 82. N'oubliez pas de commander la façade, voir ci-dessous. Pour les banques d'accueil nécessitant un ou plusieurs perçages pour les passe-câbles, voir pages 120-121. | 740 600 800 | BI2304060003 | 474,90 |
| | 740 800 800 | BI2304080003 | 506,90 |
| | 740 1000 800 | BI2304081003 | 571,80 |
| | 740 1200 800 | BI2304082003 | 636,40 |
| | 740 1400 800 | BI2304084003 | 716,80 |
| | 740 1600 800 | BI2304086003 | 765,20 |



Module droit pour banque d'accueil à hauteur réglable côté gauche – module final

| À gauche: À hauteur réglable À droite: Élément final Utilisez avec panneau intermédiaire | H x L x P mm | Référence Stratifié (HPL) | Prix EUR |
|--|-----------------|------------------------------|-------------|
| BI3704183, voir page 82. N'oubliez pas de commander la façade, voir ci-dessous. Pour les banques d'accueil nécessitant un ou plusieurs perçages pour les passe-câbles, voir pages 120-121. | 740 640 800 | BI2305016003 | 910,40 |
| | 740 840 800 | BI2305018003 | 942,60 |
| | 740 1040 800 | BI2305020003 | 1.007,10 |
| | 740 1240 800 | BI2305022003 | 1.071,60 |
| | 740 1440 800 | BI2305024003 | 1.151,90 |
| | 740 1640 800 | BI2305026003 | 1.200,50 |

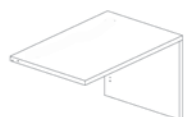

Façade en bois et façade acrylique pour module droit

| En bois: Mé laminé/bois plaqué. Acrylique: Le panneau acrylique de la façade est maintenu dans la rainure d'un cadre en bois (mé laminé). | H x L mm | Référence Mé laminé / bois plaqué | Prix EUR | Référence Acrylique & mé laminé | Prix EUR |
|--|-------------|--------------------------------------|-------------|------------------------------------|-------------|
| | 740 600 | BI300146 | 275,80 | BI310146 | 1.035,00 |
| | 740 800 | BI300346 | 316,90 | BI310346 | 1.065,70 |
| | 740 1000 | BI300446 | 381,60 | BI310446 | 1.191,70 |
| | 740 1200 | BI300546 | 423,30 | BI310546 | 1.254,10 |
| | 740 1400 | BI300646 | 468,90 | BI310646 | 1.348,10 |
| | 740 1600 | BI300746 | 539,80 | BI310746 | 1.439,70 |
| | 740 600 | BI300142 | 454,20 | | |
| | 740 800 | BI300342 | 522,70 | | |
| | 740 1000 | BI300442 | 628,70 | | |
| | 740 1200 | BI300542 | 697,10 | | |
| | 740 1400 | BI300642 | 771,90 | | |
| | 740 1600 | BI300742 | 888,80 | | |

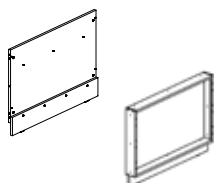

BANQUES D'ACCUEIL À HAUTEUR RÉGLABLE

MODULES COURBES 45° H740 MM POUR BANQUES D'ACCUEIL À HAUTEUR RÉGLABLE

Si vous souhaitez ajouter un module courbe 45° de 740 mm de hauteur aux banques d'accueil Inform à hauteur réglable, vous devez utiliser les modules ci-dessous. Si vous souhaitez y ajouter un module courbe 45° de 1 000 mm de hauteur, voir page 24. Retrouvez le récapitulatif des panneaux intermédiaires à la page 82.

Module courbe 45° pour banque d'accueil à hauteur réglable côté droit - module de départ

| À gauche: Élément de départ À droite: À hauteur réglable | H x L x P mm | Référence Stratifié (HPL) | Prix EUR |
|---|-----------------|------------------------------|-------------|
| Utilisez avec panneau intermédiaire BI3704193, voir page 82. N'oubliez pas de commander la façade, voir page suivante. Pour les banques d'accueil nécessitant un ou plusieurs perçages pour les passe-câbles, voir pages 120-121. | 740 1835 800 | BI2351428003 | 1.652,20 |

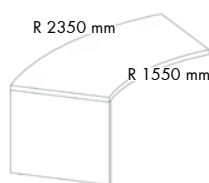

Module courbe 45° pour banque d'accueil à hauteur réglable côté droit - module intermédiaire

| À gauche: Droit/45°/90°/coin À droite: À hauteur réglable | H x L x P mm | Référence Stratifié (HPL) | Prix EUR |
|---|-----------------|------------------------------|-------------|
| Utilisez avec panneau intermédiaire BI3704193, voir page 82. N'oubliez pas de commander la façade, voir page suivante. Pour les banques d'accueil nécessitant un ou plusieurs perçages pour les passe-câbles, voir pages 120-121. | 740 1800 800 | BI2352488003 | 1.216,90 |



Module courbe 45° pour banque d'accueil à hauteur réglable aux deux côtés - module intermédiaire

| À gauche: À hauteur À droite: À hauteur réglable | H x L x P mm | Référence Stratifié (HPL) | Prix EUR |
|---|-----------------|------------------------------|-------------|
| Utilisez avec deux panneaux intermédiaires BI3704183 et BI3704193, voir page 82. N'oubliez pas de commander la façade, voir page suivante. Pour les banques d'accueil nécessitant un ou plusieurs perçages pour les passe-câbles, voir pages 120-121. | 740 1800 800 | BI2353488003 | 1.652,20 |



BANQUES D'ACCUEIL À HAUTEUR RÉGLABLE

MODULES COURBES 45° ET FAÇADES H740 MM POUR BANQUES D'ACCUEIL À HAUTEUR RÉGLABLE

Si vous souhaitez ajouter un module courbe 45° de 740 mm de hauteur aux banques d'accueil Inform à hauteur réglable, vous devez utiliser les modules ci-dessous. Si vous souhaitez y ajouter un module courbe 45° de 1 000 mm de hauteur, voir page 24. Retrouvez le récapitulatif des panneaux intermédiaires à la page 82.

Module courbe 45° pour banque d'accueil à hauteur réglable côté gauche – module intermédiaire

| À gauche: À hauteur réglable À droite: Droit/45°/90°/coin Utilisez avec panneau intermédiaire BI3704183, voir page 82. N'oubliez pas de commander la façade, voir ci-dessous. Pour les banques d'accueil nécessitant un ou plusieurs perçages pour les passe-câbles, voir pages 120-121. | H x L x P mm | Référence Stratifié (HPL) | Prix EUR |
|---|-----------------|---------------------------|----------|
| | 740 1800 800 | BI2354488003 | 1.216,90 |

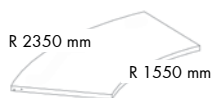

Module courbe 45° pour banque d'accueil à hauteur réglable côté gauche – module final

| À gauche: À hauteur réglable À droite: Élément final Utilisez avec panneau intermédiaire BI3704183, voir page 82. N'oubliez pas de commander la façade, voir ci-dessous. Pour les banques d'accueil nécessitant un ou plusieurs perçages pour les passe-câbles, voir pages 120-121. | H x L x P mm | Référence Stratifié (HPL) | Prix EUR |
|---|-----------------|---------------------------|----------|
| | 740 1835 800 | BI2355428003 | 1.652,20 |

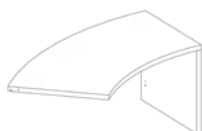

Façade en bois et façade acrylique pour module courbe 45°

| En bois: Stratifié haute pression - HPL Acrylique: Le panneau acrylique de la façade est maintenu dans la rainure d'un cadre en bois (mélaminé). | H x L mm | Référence Stratifié (HPL) | Prix EUR | Référence Acrylique & mélaminé | Prix EUR |
|---|-------------|---------------------------|----------|--------------------------------|----------|
| | 740 1760 | BI3204543 | 2.827,90 | BI3304546 | 2.029,00 |

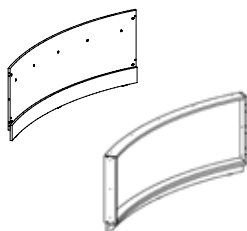

BANQUES D'ACCUEIL À HAUTEUR RÉGLABLE

MODULES COURBES 90° H740 MM POUR BANQUES D'ACCUEIL À HAUTEUR RÉGLABLE

Si vous souhaitez ajouter un module courbe 90° de 740 mm de hauteur aux banques d'accueil Inform à hauteur réglable, vous devez utiliser les modules ci-dessous. Si vous souhaitez y ajouter un module courbe 90° de 1 000 mm de hauteur, voir page 26. Retrouvez le récapitulatif des panneaux intermédiaires à la page 82.

Module courbe 90° pour banque d'accueil à hauteur réglable côté droit - module de départ

| À gauche: Élément de départ À droite: À hauteur réglable | H x L x P mm | Référence Stratifié (HPL) | Prix EUR |
|---|-----------------|------------------------------|-------------|
| Utilisez avec panneau intermédiaire BI3704193, voir page 82. N'oubliez pas de commander la façade, voir page suivante. Pour les banques d'accueil nécessitant un ou plusieurs perçages pour les passe-câbles, voir pages 120-121. | 740 1870 800 | BI2351928003 | 1.781,40 |

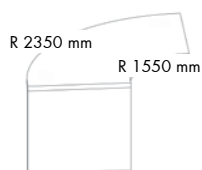

Module courbe 90° pour banque d'accueil à hauteur réglable côté droit - module intermédiaire

| À gauche: Droit/45°/90°/coin À droite: À hauteur réglable | H x L x P mm | Référence Stratifié (HPL) | Prix EUR |
|---|-----------------|------------------------------|-------------|
| Utilisez avec panneau intermédiaire BI3704193, voir page 82. N'oubliez pas de commander la façade, voir page suivante. Pour les banques d'accueil nécessitant un ou plusieurs perçages pour les passe-câbles, voir pages 120-121. | 740 1840 800 | BI2352988003 | 1.346,20 |



Module courbe 90° pour banque d'accueil à hauteur réglable aux deux côtés - module intermédiaire

| À gauche: À hauteur À droite: À hauteur réglable | H x L x P mm | Référence Stratifié (HPL) | Prix EUR |
|---|-----------------|------------------------------|-------------|
| Utilisez avec deux panneaux intermédiaires BI3704183 et BI3704193, voir page 82. N'oubliez pas de commander la façade, voir page suivante. Pour les banques d'accueil nécessitant un ou plusieurs perçages pour les passe-câbles, voir pages 120-121. | 740 1840 800 | BI2353988003 | 1.781,40 |



BANQUES D'ACCUEIL À HAUTEUR RÉGLABLE

MODULES COURBES 90° ET FAÇADES H740 MM POUR BANQUES D'ACCUEIL À HAUTEUR RÉGLABLE

Si vous souhaitez ajouter un module courbe 90° de 740 mm de hauteur aux banques d'accueil Inform à hauteur réglable, vous devez utiliser les modules ci-dessous. Si vous souhaitez y ajouter un module courbe 90° de 1 000 mm de hauteur, voir page 26. Retrouvez le récapitulatif des panneaux intermédiaires à la page 82.

Module courbe 90° pour banque d'accueil réglable côté gauche – module intermédiaire

| | | | |
|---|---------------------------------|--|-------------------------|
| À gauche: À hauteur réglable À droite: Droit/45°/90°/coin. Utilisez avec panneau intermédiaire BI3704183, voir page 82. N'oubliez pas de commander la façade, voir ci- dessous. Pour les banques d'accueil né- cessitant un ou plusieurs perçages pour les passe-câbles, voir pages 120-121. | H x L x P mm 740 1840 800 | Référence Stratifié (HPL) BI2354988003 | Prix EUR 1.346,20 |
|---|---------------------------------|--|-------------------------|

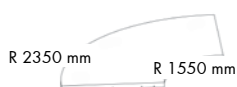

Module courbe 90° pour banque d'accueil à hauteur réglable côté gauche – module final

| | | | |
|---|---------------------------------|--|-------------------------|
| À gauche: À hauteur réglable À droite: Élément final Utilisez avec panneau intermédiaire BI3704183, voir page 82. N'oubliez pas de commander la façade, voir ci- dessous. Pour les banques d'accueil né- cessitant un ou plusieurs perçages pour les passe-câbles, voir pages 120-121. | H x L x P mm 740 1870 800 | Référence Stratifié (HPL) BI2355928003 | Prix EUR 1.781,40 |
|---|---------------------------------|--|-------------------------|



Façade en bois et façade acrylique pour module courbe 90°

| | | | | | |
|--|-------------------------|---|-------------------------|--|-------------------------|
| En bois: Stratifié haute pression - HPL. Acrylique: Le panneau acrylique de la façade est maintenu dans la rainure d'un cadre en bois (mélaminé). | H x L mm 740 1768 | Référence Stratifié (HPL) BI3209043 | Prix EUR 2.875,60 | Référence Acrylique & mélaminé BI3309066 | Prix EUR 2.787,50 |
|--|-------------------------|---|-------------------------|--|-------------------------|

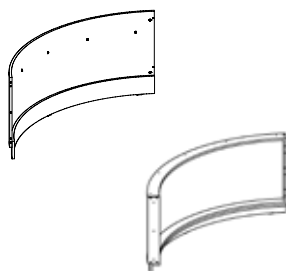

BANQUES D'ACCUEIL À HAUTEUR RÉGLABLE

MODULES COURBES 45° H740 MM POUR BANQUES D'ACCUEIL À HAUTEUR RÉGLABLE ET AVEC FAÇADE EN RETRAIT

Si vous souhaitez ajouter un module courbe 45° de 740 mm de hauteur entre un banque d'accueil à hauteur réglable et un banque d'accueil avec facade en retrait, vous devez utiliser les modules présentés ci-dessous.

Module courbe 45° pour banque d'accueil à hauteur réglable côté droit - module intermédiaire

| À gauche: Facade en retrait - utilisez avec panneau intermédiaire BI3704103 | H x L x P mm | Référence Stratifié (HPL) | Prix EUR |
|---|-----------------|------------------------------|-------------|
| À droite: À hauteur réglable - utilisez avec panneau intermédiaire BI3704183. | 740 xx 800 | BI2362488003 | 1.216,90 |

N'oubliez pas de commander la façade, voir ci-dessous. Pour les banques d'accueil nécessitant un ou plusieurs perçages pour les passe-câbles, voir pages 120-121.

Module courbe 45° pour banque d'accueil à hauteur réglable côté gauche - module intermédiaire

| À gauche: À hauteur réglable - utilisez avec panneau intermédiaire BI3704183. | H x L x P mm | Référence Stratifié (HPL) | Prix EUR |
|---|-----------------|------------------------------|-------------|
| À droite: Facade en retrait - utilisez avec panneau intermédiaire BI3704103 | 740 xx 800 | BI2364488003 | 1.216,90 |

N'oubliez pas de commander la façade, voir ci-dessous. Pour les banques d'accueil nécessitant un ou plusieurs perçages pour les passe-câbles, voir pages 120-121.

Façade en bois et façade acrylique pour module courbe 45°

| En bois: Stratifié haute pression - HPL | H x L mm | Référence Stratifié (HPL) | Prix EUR | Référence Acrylique & mélaminé | Prix EUR |
|--|-------------|------------------------------|-------------|-----------------------------------|-------------|
| Acrylique: Le panneau acrylique de la façade est maintenu dans la rainure d'un cadre en bois (mélaminé). | 740 1760 | BI3204543 | 2.827,90 | BI3304546 | 2.029,00 |

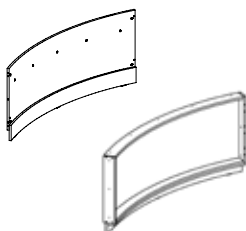

BANQUES D'ACCUEIL À HAUTEUR RÉGLABLE

MODULES COURBES 90° H740 MM POUR BANQUES D'ACCUEIL À HAUTEUR RÉGLABLE ET AVEC FAÇADE EN RETRAIT

Si vous souhaitez ajouter un module courbe 90° de 740 mm de hauteur entre un banque d'accueil à hauteur réglable et un banque d'accueil avec facade en retrait, vous devez utiliser les modules présentés ci-dessous.

Module courbe 90° pour banque d'accueil à hauteur réglable côté droit - module intermédiaire

| | | | |
|--|-----------------|------------------------------|-------------|
| À gauche: Facade en retrait - utilisez avec panneau intermédiaire BI3704103 | H x L x P mm | Référence Stratifié (HPL) | Prix EUR |
| À droite: À hauteur réglable - utilisez avec panneau intermédiaire Blxxxxx. N'oubliez pas de commander la façade, voir ci-dessous. Pour les banques d'accueil nécessitant un ou plusieurs perçages pour les passe-câbles, voir pages 120-121. | 740 xx 800 | BI2362988003 | 1.346,20 |

Module courbe 90° pour banque d'accueil à hauteur réglable côté gauche - module intermédiaire

| | | | |
|--|-----------------|------------------------------|-------------|
| À gauche: À hauteur réglable - utilisez avec panneau intermédiaire Blxxxxx. | H x L x P mm | Référence Stratifié (HPL) | Prix EUR |
| À droite: Facade en retrait - utilisez avec panneau intermédiaire BI3704103 N'oubliez pas de commander la façade, voir ci-dessous. Pour les banques d'accueil nécessitant un ou plusieurs perçages pour les passe-câbles, voir pages 120-121. | 740 xx 800 | BI2364988003 | 1.346,20 |

Façade en bois et façade acrylique pour module courbe 90°

| | | | | | |
|--|-------------|------------------------------|-------------|-----------------------------------|-------------|
| En bois: Stratifié haute pression - HPL. | H x L mm | Référence Stratifié (HPL) | Prix EUR | Référence Acrylique & mélaminé | Prix EUR |
| Acrylique: Le panneau acrylique de la façade est maintenu dans la rainure d'un cadre en bois (mélaminé). | 740 1768 | BI3209043 | 2.875,60 | BI3309066 | 2.787,50 |

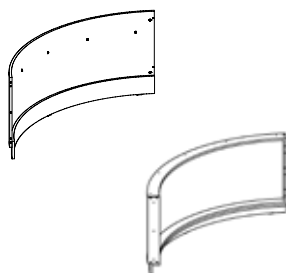

BANQUES D'ACCUEIL À HAUTEUR RÉGLABLE

PLANS DE TRAVAIL, FAÇADES ET PIEDS

Si vous souhaitez ajouter un module d'angle droit aux banques d'accueil Inform à hauteur réglable, vous devez utiliser les éléments ci-dessous. Retrouvez le récapitulatif des panneaux intermédiaires à la page 82.

Module d'angle droit pour banque d'accueil à hauteur réglable côté droit

| | | | |
|--|-------------|-----------------|--------|
| À gauche: Droit | H x L x P | Référence | Prix |
| À droite: À hauteur réglable | mm | Stratifié (HPL) | EUR |
| Utilisez avec panneau intermédiaire BI3704193, voir page 82. N'oubliez pas de commander la façade, voir ci-dessous. Pour les banques d'accueil nécessitant un ou plusieurs perçages pour les passe-câbles, voir pages 120-121. | 740 800 800 | BI26510003 | 629,60 |

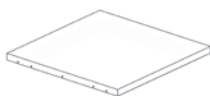

Module d'angle droit pour banque d'accueil à hauteur réglable côté gauche

| | | | |
|--|-------------|-----------------|--------|
| À gauche: À hauteur réglable | H x L x P | Référence | Prix |
| À droite: Droit | mm | Stratifié (HPL) | EUR |
| Utilisez avec panneau intermédiaire BI3704183, voir page 82. N'oubliez pas de commander la façade, voir ci-dessous. Pour les banques d'accueil nécessitant un ou plusieurs perçages pour les passe-câbles, voir pages 120-121. | 740 800 800 | BI26520003 | 629,60 |

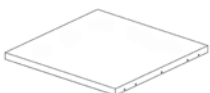

Façade en bois pour module d'angle droit

| | | | | | |
|-------------------------------------|-------------|-----------|--------|-------------|----------|
| N'oubliez pas de commander le pied. | H x L x P | Référence | Prix | Référence | Prix |
| | mm | Mé laminé | EUR | Plaqué bois | EUR |
| | 740 800 800 | BI340346 | 872,00 | BI340342 | 1.436,30 |

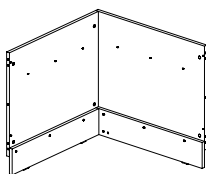

BANQUES D'ACCUEIL À HAUTEUR RÉGLABLE

PLANS DE TRAVAIL, FAÇADES ET PIEDS

Si vous souhaitez ajouter un module d'angle droit aux banques d'accueil Inform à hauteur réglable, vous devez utiliser les éléments ci-dessous. Retrouvez le récapitulatif des panneaux intermédiaires à la page 82.

Module d'angle triangulaire pour banque d'accueil à hauteur réglable côté droit

| | | | |
|--|-------------|-----------------|--------|
| À gauche: Droit | H x L x P | Référence | Prix |
| À droite: À hauteur réglable | mm | Stratifié (HPL) | EUR |
| Utilisez avec panneau intermédiaire BI3704193, voir page 82. N'oubliez pas de commander la façade, voir ci-dessous. Pour les banques d'accueil nécessitant un ou plusieurs perçages pour les passe-câbles, voir pages 120-121. | 740 800 800 | BI26813003 | 680,00 |



Module d'angle triangulaire pour banque d'accueil à hauteur réglable côté gauche

| | | | |
|--|-------------|-----------------|--------|
| À gauche: À hauteur réglable | H x L x P | Référence | Prix |
| À droite: Droit | mm | Stratifié (HPL) | EUR |
| Utilisez avec panneau intermédiaire BI3704183, voir page 82. N'oubliez pas de commander la façade, voir ci-dessous. Pour les banques d'accueil nécessitant un ou plusieurs perçages pour les passe-câbles, voir pages 120-121. | 740 800 800 | BI26823003 | 680,00 |



Façade en bois pour module d'angle triangulaire

| | | | | | |
|-------------------------------------|-------------|-----------|--------|-------------|----------|
| N'oubliez pas de commander le pied. | H x L x P | Référence | Prix | Référence | Prix |
| | mm | Mélangé | EUR | Plaqué bois | EUR |
| | 740 800 800 | BI345346 | 636,70 | BI345342 | 1.048,40 |

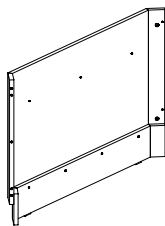

BANQUES D'ACCUEIL À HAUTEUR RÉGLABLE

PANNEAUX INTERMÉDIAIRE

En fonction de la configuration de votre banque d'accueil Inform à hauteur réglable BI240, il faut commander séparément les panneaux intermédiaires et latéraux. Voir le récapitulatif des panneaux intermédiaires ci-dessous. Remarque : ne disposez pas plus de deux banques d'accueil à hauteur réglable l'une à côté de l'autre et n'oubliez pas d'assembler votre banque d'accueil de gauche à droite par rapport à la position assise derrière la banque d'accueil.

Panneau intermédiaire pour banque d'accueil hauteur réglable et standard (voir pages 72-79)

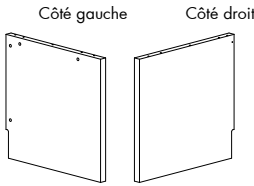
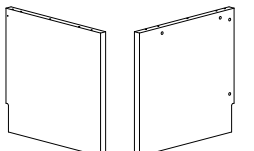
| Côté de panneau | | H mm | Référence Stratifié (HPL) | Prix EUR |
|--|--|---------|------------------------------|-------------|
|  <p>Côté gauche : Banque d'accueil spécifique H740 mm (pages 72-79)</p> <p>Côté droit : Banque d'accueil à hauteur réglable</p> | | 740 | BI3704183 | 468,30 |
| | | | | |
|  <p>Côté gauche : Banque d'accueil à hauteur réglable</p> <p>Côté droit : Banque d'accueil spécifique H740 mm (pages 72-79)</p> | | 740 | BI3704193 | 468,30 |
| | | | | |

Panneau intermédiaire pour banque d'accueil hauteur réglable et avec façade en retrait, voir pages 38-50

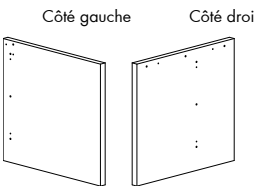
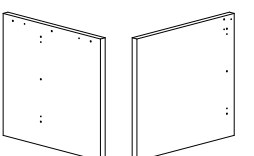
| Côté de panneau | | H mm | Référence Stratifié (HPL) | Prix EUR |
|--|--|---------|------------------------------|-------------|
|  <p>Côté gauche : Banque d'accueil à hauteur réglable</p> <p>Côté droit : Banque d'accueil avec façade en retrait</p> | | 740 | BI3704163 | 229,00 |
| | | | | |
|  <p>Côté gauche : Banque d'accueil avec façade en retrait</p> <p>Côté droit : Banque d'accueil à hauteur réglable</p> | | 740 | BI3704173 | 229,00 |
| | | | | |

Panneau intermédiaire pour banque d'accueil hauteur réglable et en palier, voir pages 54-56

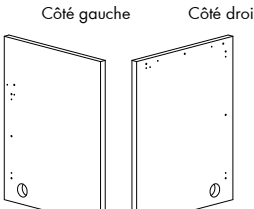
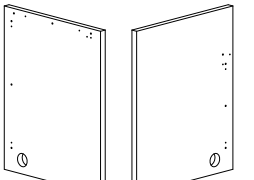
| Côté de panneau | | H mm | Référence Stratifié (HPL) | Prix EUR |
|---|--|---------|------------------------------|-------------|
|  <p>Côté gauche : Banque d'accueil à hauteur réglable</p> <p>Côté droit : Banque d'accueil en palier</p> | | 1000 | BI3706203 | 468,30 |
| | | | | |
|  <p>Côté gauche : Banque d'accueil en palier</p> <p>Côté droit : Banque d'accueil à hauteur réglable</p> | | 1000 | BI3706213 | 468,30 |
| | | | | |

BANQUES D'ACCUEIL À HAUTEUR RÉGLABLE

CONFIGURATIONS

En fonction de la configuration de votre banque d'accueil Inform à hauteur réglable BI240, il faut commander séparément les panneaux intermédiaires et latéraux. Voir le récapitulatif des panneaux intermédiaire page 82. Remarque : ne disposez pas plus de deux banques d'accueil à hauteur réglable l'une à côté de l'autre et n'oubliez pas d'assembler votre banque d'accueil de gauche à droite par rapport à la position assise derrière la banque d'accueil.

Banque d'accueil standard et à hauteur réglable

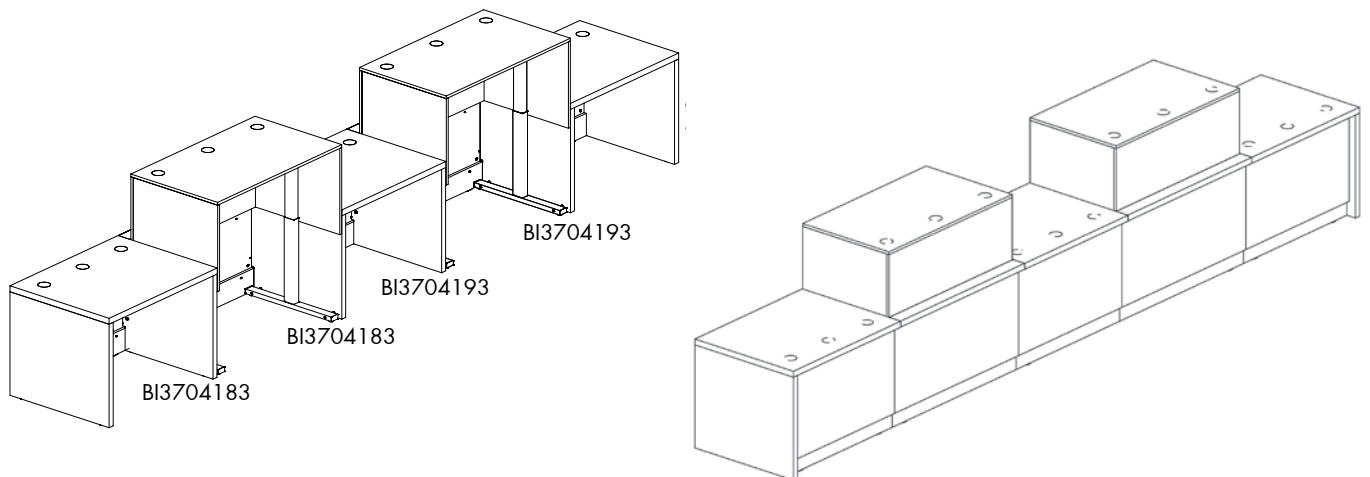

Banque d'accueil avec façade en retrait et à hauteur réglable

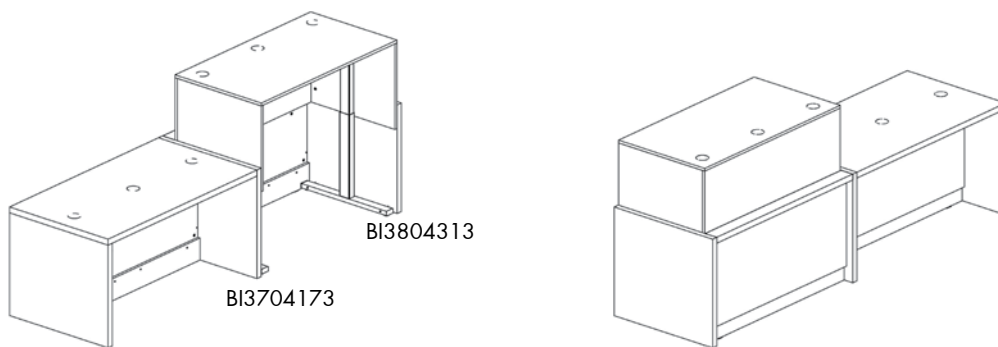

Banque d'accueil droite spéciale, à hauteur réglable, d'angle et table info/conseil/PMR

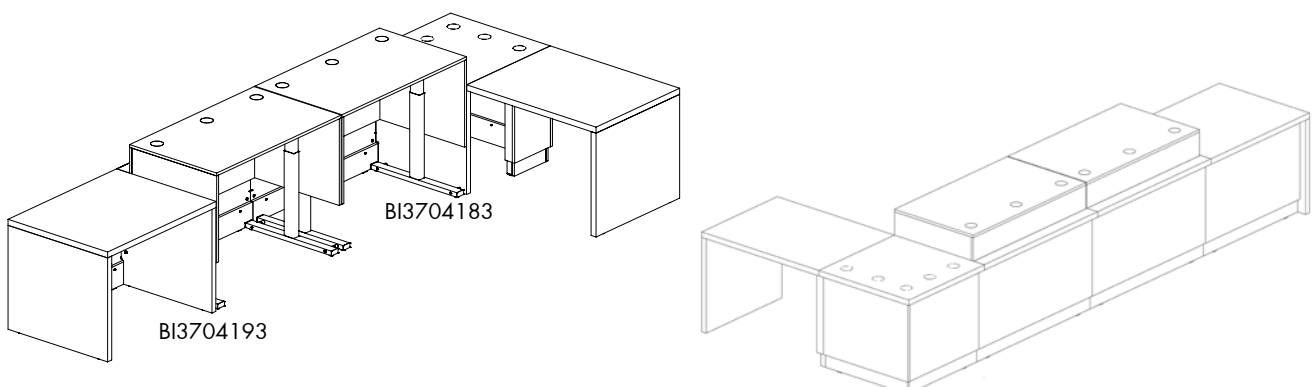

REHAUSSE POUR BANQUE D'ACCUEIL

SOLUTIONS STANDARD ET SPÉCIALE

REHAUSSES POUR DIFFÉRENTES BANQUES D'ACCUEIL

Si vous commandez une rehausse individuelle pour votre banque d'accueil, veuillez prendre en compte les informations suivantes :

Les rehaussements sont construites sur le même principe que les banques d'accueil standard. Elles se composent d'un panneau de dessus et de panneaux latéraux de 40 mm d'épaisseur de chaque côté, ainsi que d'une façade métallisée de 19 mm en retrait de 50 mm du bord. Les façades des rehaussements ont exactement la même longueur que les façades des banques d'accueil. La rehaussement est simplement fixée sur le plan de travail de la banque d'accueil. Si vous placez une rehaussement individuelle sur une banque d'accueil composée de deux modules droits standard de longueur identique, la rehaussement individuelle sera alignée sur la partie extérieure du panneau latéral de la banque d'accueil et débordera sur le plan de travail du module suivant.

Il est possible de commander une rehaussement parfaitement adaptée aux dimensions du module sur lequel elle repose (voir les trois options ci-dessous). Contactez le service commercial pour de plus amples informations sur ces différentes possibilités.

STANDARD

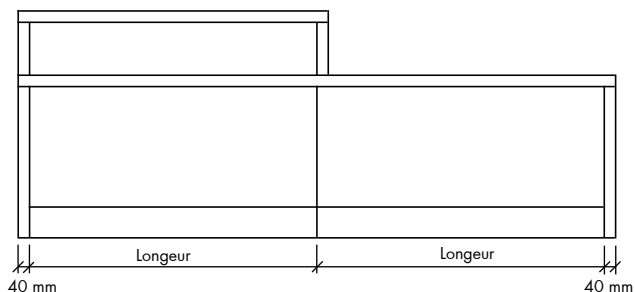

SOLUTION SPÉCIALE 1

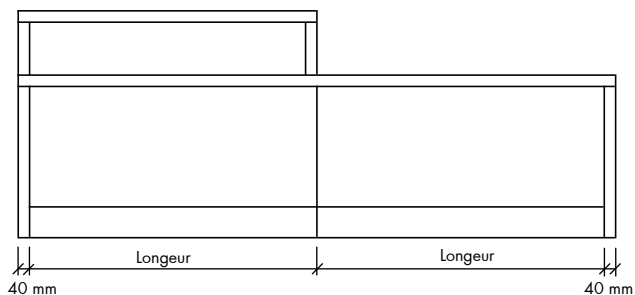

SOLUTION SPÉCIALE 2

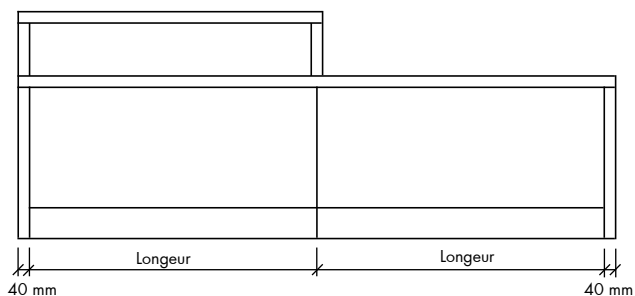

SOLUTION SPÉCIALE 3

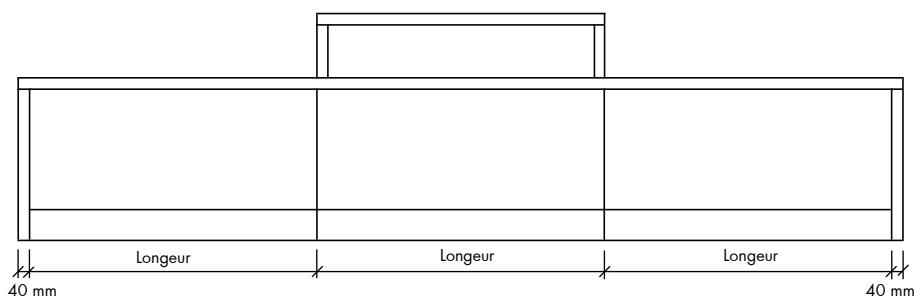

REHAUSSE POUR BANQUE D'ACCUEIL

CONFIGURATION N° 15



Banques d'accueil droites et d'angle droit avec tablettes repose-sacs et rehausses

| Composants | Référence | Prix EUR | Quantité | EUR |
|---|--------------|----------|----------|-----------------|
| Module droit - élément de départ (L1240 x H740 mm) | BI2001022003 | 1.071,60 | 1 | 1.071,60 |
| Module droit - élément intermédiaire (L1200 x H740 mm) | BI2002082003 | 668,50 | 1 | 668,50 |
| Module droit - élément final (L1240 x H740 mm) | BI2003022003 | 1.071,60 | 1 | 1.071,60 |
| Module d'angle droit (L800 x H740 mm) | BI26530003 | 612,60 | 1 | 612,60 |
| Façade en bois pour module droit (L1200 x H740 mm) | BI300546 | 423,30 | 2 | 846,60 |
| Façade acrylique pour module droit (L1200 x H740 mm) | BI310546 | 1.254,10 | 1 | 1.254,10 |
| Façade en bois pour module d'angle droit (H740 mm) | BI340346 | 872,00 | 1 | 872,00 |
| Tablette repose-sacs en bois pour banque d'accueil droit (L1200 mm) | BI81053 | 274,40 | 2 | 548,80 |
| Rehausse et façade pour banque d'accueil droit – élément de départ (L1240 mm) | BI4101056 | 686,80 | 1 | 686,80 |
| Rehausse et façade pour banque d'accueil droit – élément final (L1240 mm) | BI4103056 | 686,80 | 1 | 686,80 |
| Pied métallique intermédiaire (H740 mm) | BI069146 | 510,30 | 3 | 1.530,90 |
| Prix total | | | | 9.850,30 |

Remarques relatives à la configuration

- Les écrans, le chien « Puppy », la chaise de bureau et l'inscription ne sont pas inclus dans le prix.
- Les tablettes repose-sacs de 1 200 mm mesurent en réalité 1 000 mm de longueur et s'adaptent aux façades de 1 200 mm.
- Tous les prix se rapportent aux coloris et surfaces indiqués dans le groupe de prix A, voir pages 4-7 pour les coloris.
- Nous vous recommandons d'ajouter des passe-câbles et des chemins de câbles, voir page 113.

REHAUSSE POUR BANQUE D'ACCUEIL

CONFIGURATION N° 16

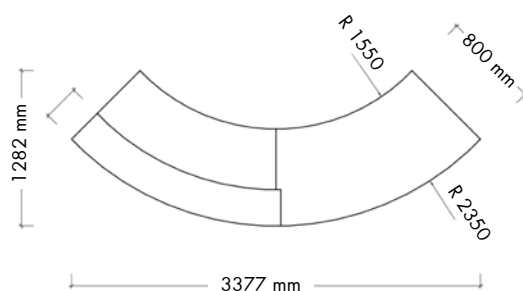

Banques d'accueil courbes 45° avec rehausse

| Composants | Référence | Prix EUR | Quantité | EUR |
|--|--------------|----------|----------|------------------|
| Module courbe 45° - élément de départ (H740 mm) | BI2051428003 | 1.652,20 | 1 | 1.652,20 |
| Module courbe 45° - élément final (H740 mm) | BI2053428003 | 1.652,20 | 1 | 1.652,20 |
| Façade en bois pour module courbe 45° (H740 mm) | BI3204543 | 2.827,90 | 2 | 5.655,80 |
| Pied métallique intermédiaire (H740 mm) | BI069146 | 510,30 | 1 | 510,30 |
| Rehausse avec façade en bois pour module courbe 45° - élément simple | BI431443 | 1.844,20 | 1 | 1.844,20 |
| Prix total | | | | 11.314,70 |

Remarques relatives à la configuration

- L'écran et les inscriptions ne sont pas inclus dans le prix.
- Tous les prix se rapportent aux coloris et surfaces indiqués dans le groupe de prix A, voir pages 4-7 pour les coloris.
- Nous vous recommandons d'ajouter des passe-câbles et des chemins de câbles, voir page 113.

REHAUSSE POUR BANQUE D'ACCUEIL

CONFIGURATION N° 17

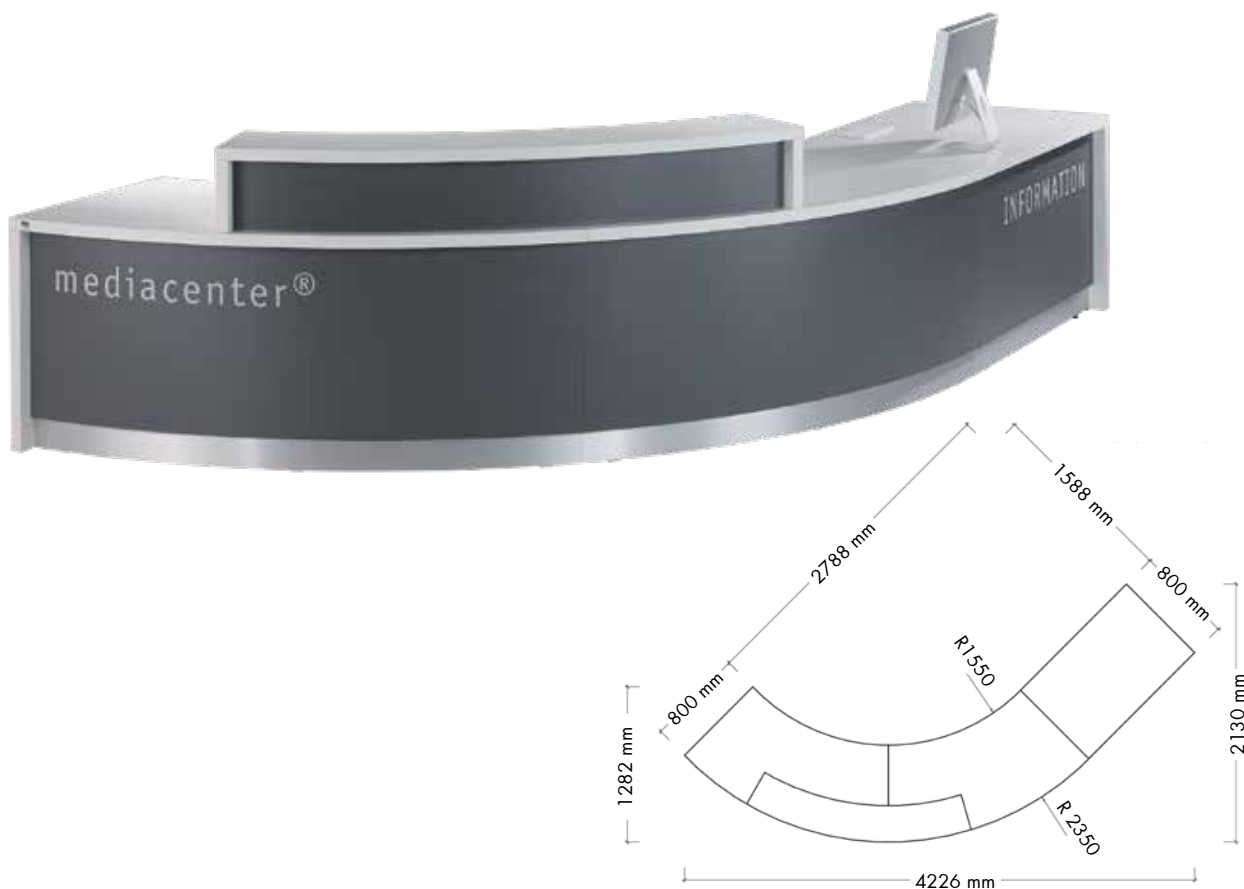

Banques d'accueil courbes 45° et droite avec rehausse

| Composants | Référence | Prix EUR | Quantité | EUR |
|--|--------------|----------|----------|------------------|
| Module droit - élément de départ (L1240 x H740 mm) | BI2001022003 | 1.071,60 | 1 | 1.071,60 |
| Module courbe 45° - élément intermédiaire (H740 mm) | BI2052488003 | 1.216,90 | 1 | 1.216,90 |
| Module courbe 45° - élément final (H740 mm) | BI2053428003 | 1.652,20 | 1 | 1.652,20 |
| Façade en bois pour module droit (L1200 x H740 mm) | BI300546 | 423,30 | 1 | 423,30 |
| Façade en bois pour module courbe 45° (H740 mm) | BI3204543 | 2.827,90 | 2 | 5.655,80 |
| Pied métallique intermédiaire (H740 mm) | BI069146 | 510,30 | 2 | 1.020,60 |
| Rehausse avec façade en bois pour module courbe 45° - élément simple | BI431443 | 1.844,20 | 1 | 1.844,20 |
| Prix total | | | | 12.884,60 |

Remarques relatives à la configuration

- L'écran et les inscriptions ne sont pas inclus dans le prix.
- Tous les prix se rapportent aux coloris et surfaces indiqués dans le groupe de prix A, voir pages 4-7 pour les coloris.
- Nous vous recommandons d'ajouter des passe-câbles et des chemins de câbles, voir page 113.

REHAUSSE POUR BANQUE D'ACCUEIL

REHAUSSES POUR MODULES DROITS

Créez un espace de travail privé en agrémentant votre module droit standard d'une rehausse, pour une plus grande fonctionnalité tout en préservant l'esthétique de la banque d'accueil Inform.

Rehausse avec façade en bois pour module droit – module de départ

| Rehausse stratifié (HPL) et façade en mélaminée/bois laquée | H x L x P mm | Référence HPL et mélaminée | Prix EUR | Référence HPL et bois plaquée | Prix EUR |
|---|-----------------|-------------------------------|-------------|----------------------------------|-------------|
| | 260 640 300 | BI4101016 | 559,00 | BI4151012 | 920,80 |
| | 260 840 300 | BI4101036 | 589,70 | BI4151032 | 971,70 |
| | 260 1040 300 | BI4101046 | 654,40 | BI4151042 | 1.078,10 |
| | 260 1240 300 | BI4101056 | 686,80 | BI4151052 | 1.131,00 |
| | 260 1440 300 | BI4101066 | 719,10 | BI4151062 | 1.184,40 |
| | 260 1640 300 | BI4101076 | 767,20 | BI4151072 | 1.263,40 |

Rehausse avec façade en bois pour module droit – module intermédiaire

| Rehausse stratifié (HPL) et façade en mélaminée/bois laquée | H x L x P mm | Référence HPL et mélaminée | Prix EUR | Référence HPL et bois plaquée | Prix EUR |
|---|-----------------|-------------------------------|-------------|----------------------------------|-------------|
| | 260 640 300 | BI4102016 | 559,00 | BI4152012 | 920,80 |
| | 260 840 300 | BI4102036 | 589,70 | BI4152032 | 971,70 |
| | 260 1040 300 | BI4102046 | 654,40 | BI4152042 | 1.078,10 |
| | 260 1240 300 | BI4102056 | 686,80 | BI4152052 | 1.131,00 |
| | 260 1440 300 | BI4102066 | 719,10 | BI4152062 | 1.184,40 |
| | 260 1640 300 | BI4102076 | 767,20 | BI4152072 | 1.263,40 |

Rehausse avec façade en bois pour module droit – module final

| Rehausse stratifié (HPL) et façade en mélaminée/bois laquée | H x L x P mm | Référence HPL et mélaminée | Prix EUR | Référence HPL et bois plaquée | Prix EUR |
|---|-----------------|-------------------------------|-------------|----------------------------------|-------------|
| | 260 640 300 | BI4103016 | 559,00 | BI4153012 | 920,80 |
| | 260 840 300 | BI4103036 | 589,70 | BI4153032 | 971,70 |
| | 260 1040 300 | BI4103046 | 654,40 | BI4153042 | 1.078,10 |
| | 260 1240 300 | BI4103056 | 686,80 | BI4153052 | 1.131,00 |
| | 260 1440 300 | BI4103066 | 719,10 | BI4153062 | 1.184,40 |
| | 260 1640 300 | BI4103076 | 767,20 | BI4153072 | 1.053,00 |

Rehausse avec façade en bois pour module droit – module seul

| Rehausse stratifié (HPL) et façade en mélaminée/bois laquée | H x L x P mm | Référence HPL et mélaminée | Prix EUR | Référence HPL et bois plaquée | Prix EUR |
|---|-----------------|-------------------------------|-------------|----------------------------------|-------------|
| | 260 680 300 | BI4104016 | 559,00 | BI4154012 | 920,80 |
| | 260 880 300 | BI4104036 | 589,70 | BI4154032 | 971,70 |
| | 260 1080 300 | BI4104046 | 654,40 | BI4154042 | 1.078,10 |
| | 260 1280 300 | BI4104056 | 686,80 | BI4154052 | 1.131,00 |
| | 260 1480 300 | BI4104066 | 719,10 | BI4154062 | 1.184,40 |
| | 260 1680 300 | BI4104076 | 767,20 | BI4154072 | 1.263,40 |

REHAUSSE POUR BANQUE D'ACCUEIL

REHAUSSES POUR BANQUES D'ACCUEIL EN ANGLE

Créez un espace de travail privé en agrémentant votre module d'angle d'une rehausse, pour une plus grande fonctionnalité tout en préservant l'esthétique de la banque d'accueil Inform.

Rehausse avec façade en bois pour module d'angle droit – module de départ

| Rehausse stratifié (HPL) et façade en mélaminée/bois laquée | H x L x P mm | Référence HPL et mélaminée | Prix EUR | Référence HPL et bois plaquée | Prix EUR |
|---|-----------------|-------------------------------|-------------|----------------------------------|-------------|
| | 260 800 300 | BI4201036 | 999,60 | BI4251032 | 1.646,30 |

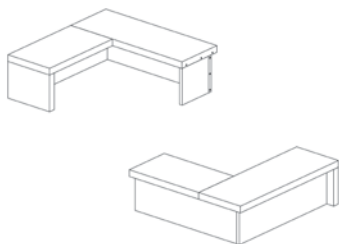

Rehausse avec façade en bois pour module d'angle droit – module intermédiaire

| Rehausse stratifié (HPL) et façade en mélaminée/bois laquée | H x L x P mm | Référence HPL et mélaminée | Prix EUR | Référence HPL et bois plaquée | Prix EUR |
|---|-----------------|-------------------------------|-------------|----------------------------------|-------------|
| | 260 800 300 | BI4202036 | 999,60 | BI4252032 | 1.646,30 |

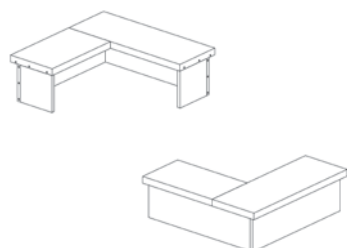

Rehausse avec façade en bois pour module d'angle droit – module final

| Rehausse stratifié (HPL) et façade en mélaminée/bois laquée | H x L x P mm | Référence HPL et mélaminée | Prix EUR | Référence HPL et bois plaquée | Prix EUR |
|---|-----------------|-------------------------------|-------------|----------------------------------|-------------|
| | 260 800 300 | BI4203036 | 999,60 | BI4253032 | 1.646,30 |

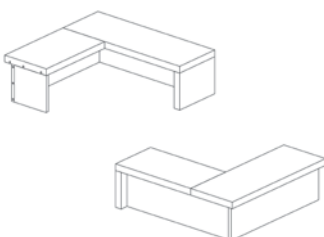

Rehausse avec façade en bois pour module d'angle droit – module seul

| Rehausse stratifié (HPL) et façade en mélaminée/bois laquée | H x L x P mm | Référence HPL et mélaminée | Prix EUR | Référence HPL et bois plaquée | Prix EUR |
|---|-----------------|-------------------------------|-------------|----------------------------------|-------------|
| | 260 800 300 | BI4204036 | 999,60 | BI4254032 | 1.646,30 |

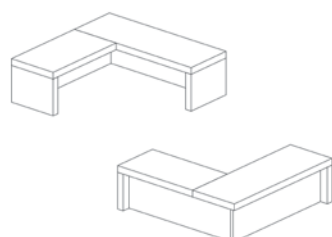

REHAUSSE POUR BANQUE D'ACCUEIL

REHAUSSES POUR MODULES COURBES 45°

Créez un espace de travail privé en agrémentant votre module courbe 45° d'une rehausse, pour une plus grande fonctionnalité tout en préservant l'esthétique de la banque d'accueil Inform.

Rehausse avec façade en bois pour module courbe 45° – élément de départ

| Rehausse stratifié (HPL) et façade en HPL/bois laquée | H x P mm | Référence HPL | Prix EUR | Référence HPL et bois plaquée | Prix EUR |
|---|-------------|------------------|-------------|----------------------------------|-------------|
| | 260 300 | BI431143 | 1.844,20 | BI435142 | 2.212,90 |

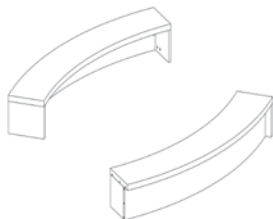

Rehausse avec façade en bois pour module courbe 45° – élément intermédiaire

| Rehausse stratifié (HPL) et façade en HPL/bois laquée | H x P mm | Référence HPL | Prix EUR | Référence HPL et bois plaquée | Prix EUR |
|---|-------------|------------------|-------------|----------------------------------|-------------|
| | 260 300 | BI431243 | 1.844,20 | BI435242 | 2.212,90 |

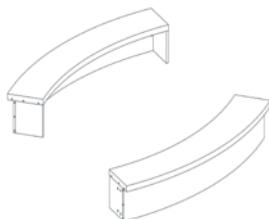

Rehausse avec façade en bois pour module courbe 45° – élément final

| Rehausse stratifié (HPL) et façade en HPL/bois laquée | H x P mm | Référence HPL | Prix EUR | Référence HPL et bois plaquée | Prix EUR |
|---|-------------|------------------|-------------|----------------------------------|-------------|
| | 260 300 | BI431343 | 1.844,20 | BI435342 | 2.212,90 |

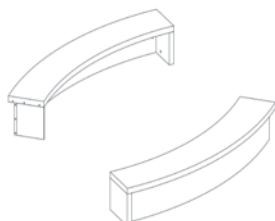

Rehausse avec façade en bois pour module courbe 45° – élément seul

| Rehausse stratifié (HPL) et façade en HPL/bois laquée | H x P mm | Référence HPL | Prix EUR | Référence HPL et bois plaquée | Prix EUR |
|---|-------------|------------------|-------------|----------------------------------|-------------|
| | 260 300 | BI431443 | 1.844,20 | BI435442 | 2.212,90 |

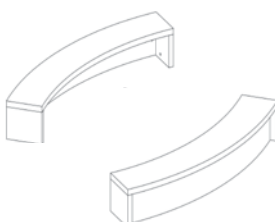

REHAUSSE POUR BANQUE D'ACCUEIL

REHAUSSES POUR MODULES COURBES 90°

Créez un espace de travail privé en agrémentant votre module courbe 90° d'une rehausse, pour une plus grande fonctionnalité tout en préservant l'esthétique de la banque d'accueil Inform.

Rehausse avec façade en bois pour module courbe 90° – élément de départ

| Rehausse stratifié (HPL) et façade en HPL/bois laquée | H x P mm | Référence HPL | Prix EUR | Référence HPL et bois plaquée | Prix EUR |
|---|-------------|------------------|-------------|----------------------------------|-------------|
| | 260 300 | BI431193 | 1.844,20 | BI435192 | 2.212,90 |

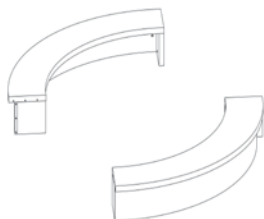

Rehausse avec façade en bois pour module courbe 90° – élément intermédiaire

| Rehausse stratifié (HPL) et façade en HPL/bois laquée | H x P mm | Référence HPL | Prix EUR | Référence HPL et bois plaquée | Prix EUR |
|---|-------------|------------------|-------------|----------------------------------|-------------|
| | 260 300 | BI431293 | 1.844,20 | BI435292 | 2.212,90 |

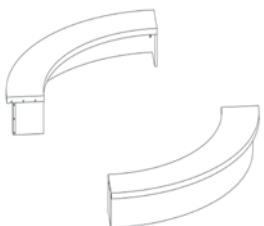

Rehausse avec façade en bois pour module courbe 90° – élément final

| Rehausse stratifié (HPL) et façade en HPL/bois laquée | H x P mm | Référence HPL | Prix EUR | Référence HPL et bois plaquée | Prix EUR |
|---|-------------|------------------|-------------|----------------------------------|-------------|
| | 260 300 | BI431393 | 1.844,20 | BI435392 | 2.212,90 |



Rehausse avec façade en bois pour module courbe 90° – élément seul

| Rehausse stratifié (HPL) et façade en HPL/bois laquée | H x P mm | Référence HPL | Prix EUR | Référence HPL et bois plaquée | Prix EUR |
|---|-------------|------------------|-------------|----------------------------------|-------------|
| | 260 300 | BI431493 | 1.844,20 | BI435492 | 2.212,90 |

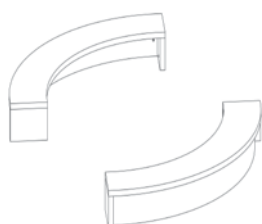

PRÉSENTATION ET RANGEMENT

CONFIGURATION N° 18

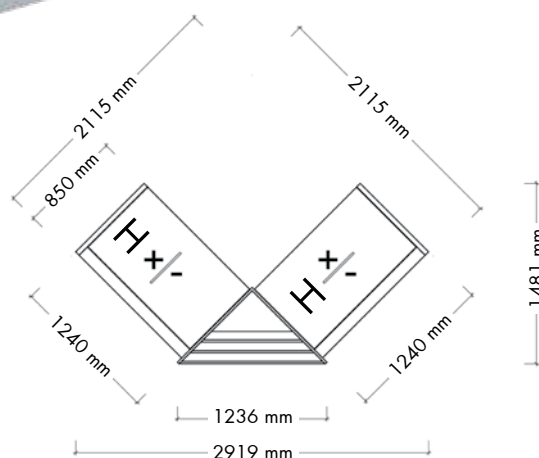

Banques d'accueil à hauteurs réglable et module de présentation d'angle triangulaire

| Composants | Référence | Prix EUR | Quantité | EUR |
|---|------------|----------|----------|------------------|
| Panneau gauche pour banque d'accueil à hauteur réglable (H740 mm) | BI3804303 | 419,20 | 1 | 419,20 |
| Banque d'accueil à hauteur réglable - départ/intermédiaire/final (L1200 mm) | BI24015006 | 5.228,10 | 2 | 10.456,20 |
| Façade acrylique pour banque d'accueil à hauteur réglable (L1200 x H740 mm) | BI360543 | 1.191,60 | 2 | 2.383,20 |
| Module de présentation d'angle triangulaire (H870 mm) | BI5105336 | 3.144,60 | 1 | 3.144,60 |
| Panneau droit pour banque d'accueil à hauteur réglable (H740 mm) | BI3804313 | 419,20 | 1 | 419,20 |
| Prix total | | | | 16.822,40 |

Remarques relatives à la configuration

- L'écran, le présentoir et la signalétique adhésive ne sont pas inclus dans le prix.
- Tous les prix se rapportent aux coloris et surfaces indiqués dans le groupe de prix A, voir pages 4-7 pour les coloris.
- Nous vous recommandons d'ajouter des passe-câbles et des chemins de câbles, voir page 113.

PRÉSENTATION ET RANGEMENT

MODULE DE PRÉSENTATION D'ANGLE TRIANGULAIRE

Il s'agit d'une solution épurée, avec des fonctions de présentation orientée vers l'utilisateur. Les bacs en façade créent un espace de présentation parfaite pour la mise en valeur de livres, CD, DVD et autres supports. Le module de présentation d'angle triangulaire structure également votre banque d'accueil et crée un espace pour positionner par exemple des présentoirs à livres. Ce module peut être directement intégré à tous les modules de la banque d'accueil Inform. N'oubliez pas d'assembler votre banque d'accueil de gauche à droite par rapport à la position assise derrière la banque d'accueil!

H870 mm - module de présentation d'angle triangulaire

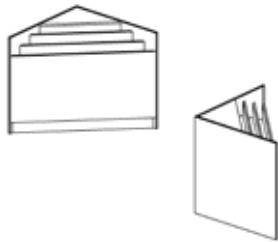

| H | x | W | x | Front | Référence | Prix | Référence | Prix |
|-----|---|-----|---|-------|-----------|----------|-------------|----------|
| | | mm | | | Mélangé | EUR | Bois plaqué | EUR |
| 870 | | 875 | | 1200 | BI5105006 | 3.116,20 | BI5105002 | 5.132,90 |

Afin de positionner correctement les perçages en vue de l'assemblage avec d'autres modules ou éléments, utilisez les références suivantes dans le numéro de l'article :

| | | Panneau gauche | Panneau droit |
|--|--------|----------------|---------------|
| Aucun perçage pour raccords d'assemblage | BI5105 | 0 | 0 |
| Perçages pour module d'une hauteur de 740 mm | BI5105 | 2 | 2 |
| Perçages pour module à hauteur réglable | BI5105 | 3 | 3 |
| Perçages pour module avec façade en retrait | BI5105 | 4 | 4 |

H1130 mm - module de présentation d'angle triangulaire

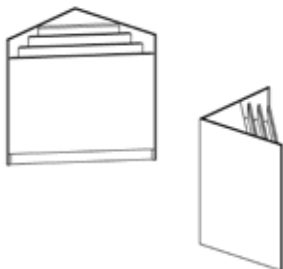

| H | x | W | x | Front | Référence | Prix | Référence | Prix |
|------|---|-----|---|-------|-----------|----------|-------------|----------|
| | | mm | | | Mélangé | EUR | Bois plaqué | EUR |
| 1130 | | 875 | | 1200 | BI5107006 | 3.179,80 | BI5107002 | 5.238,00 |

Afin de positionner correctement les perçages en vue de l'assemblage avec d'autres modules ou éléments, utilisez les références suivantes dans le numéro de l'article :

| | | Panneau gauche | Panneau droit |
|--|--------|----------------|---------------|
| Aucun perçage pour raccords d'assemblage | BI5107 | 0 | 0 |
| Perçages pour module d'une hauteur de 1 000 mm | BI5107 | 1 | 1 |
| Perçages pour module d'une hauteur de 740 mm | BI5107 | 2 | 2 |
| Perçages pour module à hauteur réglable | BI5107 | 3 | 3 |
| Perçages pour module avec façade en retrait | BI5107 | 4 | 4 |

PRÉSENTATION ET RANGEMENT

CONFIGURATION N° 19

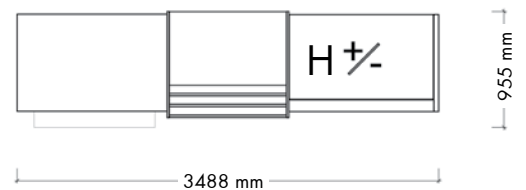

Banque d'accueil droite, à hauteur réglable et module de présentation avec tablette repose-sacs

| Composants | Référence | Prix EUR | Quantité | EUR |
|---|--------------|----------|----------|------------------|
| Panneau gauche pour banque d'accueil à hauteur réglable (H740 mm) | BI3804303 | 419,20 | 1 | 419,20 |
| Banque d'accueil à hauteur réglable - départ/intermédiaire/final (L1200 mm) | BI24015006 | 5.228,10 | 1 | 5.228,10 |
| Façade en bois pour banque d'accueil à hauteur réglable (L1200 x H740 mm) | BI350546 | 732,00 | 1 | 732,00 |
| Module de présentation avec espace de rangement (L865 x H870 mm) | BI515115006 | 1.928,40 | 1 | 1.928,40 |
| Module droit - élément final (L1240 x H740 mm) | BI2003022003 | 1.071,60 | 1 | 1.071,60 |
| Façade en bois pour module droit (L1200 x H740 mm) | BI300546 | 423,30 | 1 | 423,30 |
| Tablette repose-sacs en bois pour banque d'accueil droit (L1200 mm) | BI81053 | 274,40 | 1 | 274,40 |
| Prix total | | | | 10.077,00 |

Remarques relatives à la configuration

- L'écran et la signalétique adhésive ne sont pas inclus dans le prix.
- Tous les prix se rapportent aux coloris et surfaces indiqués dans le groupe de prix A, voir pages 4-7 pour les coloris.
- Nous vous recommandons d'ajouter des passe-câbles et des chemins de câbles, voir page 113.
- La tablette repose-sacs de 1 200 mm mesure en réalité 1 000 mm de longueur et s'adapte aux façades de 1 200 mm.

PRÉSENTATION ET RANGEMENT

MODULES DE PRÉSENTATION AVEC ESPACE DE RANGEMENT

Il s'agit d'un meuble à double fonctions : présentation en façade et espace de rangement à l'arrière! Les bacs intégrés en façade permettent une présentation idéale de divers supports, de livres de poches, de CD et de DVD. Sur la partie arrière, ce meuble dispose de tablettes réglables en hauteur constituant ainsi une zone de rangement supplémentaire pour votre travail quotidien. Il est disponible en différentes dimensions (hauteurs et largeurs). Les modules de présentation peuvent s'intégrer directement aux modules droits, courbes et à hauteur réglable. L'arrière de ce module est ouvert, mais peut être équipé de portes avec serrures.

H870 - module de présentation avec espace de rangement

Avec une tablette inférieure et une tablette intermédiaire comprises à l'arrière. Les portes peuvent être installées à l'arrière de la module de présentation, voir page 100.

| H x L x P mm | Référence Mélaminé | Prix EUR | Référence Bois plaqué | Prix EUR |
|-----------------|-----------------------|-------------|--------------------------|-------------|
| 870 758 875 | BI515715006 | 1.778,20 | BI515715002 | 2.929,00 |
| 870 908 875 | BI515915006 | 1.854,70 | BI515915002 | 3.055,10 |
| 870 1008 875 | BI515115006 | 1.928,40 | BI515115002 | 3.176,20 |



Arrière

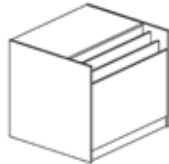

Avant



Portes

Afin de positionner correctement les perçages en vue de l'assemblage avec d'autres modules ou éléments, utilisez les références suivantes dans le numéro de l'article :

| | Référence | Panneau gauche | Panneau droit |
|--|-----------|-------------------|------------------|
| Aucun perçage pour raccords d'assemblage | BI515715 | 0 | 0 |
| Perçages pour module d'une hauteur de 740 mm | BI515715 | 2 | 2 |
| Perçages pour module à hauteur réglable | BI515715 | 3 | 3 |
| Perçages pour module avec façade en retrait | BI515715 | 4 | 4 |

H1130 mm - module de présentation avec espace de rangement

Avec une tablette inférieure et deux tablettes intermédiaires comprises à l'arrière. Les portes peuvent être installées à l'arrière de la module de présentation, voir page 100.

| H x L x P mm | Référence Mélaminé | Prix EUR | Référence Bois plaqué | Prix EUR |
|-----------------|-----------------------|-------------|--------------------------|-------------|
| 1130 758 875 | BI515727006 | 1.778,20 | BI515727002 | 2.929,00 |
| 1130 908 875 | BI515927006 | 2.298,40 | BI515927002 | 3.785,80 |
| 1130 1008 875 | BI515127006 | 2.384,70 | BI515127002 | 3.928,30 |

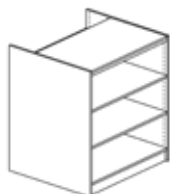

Arrière

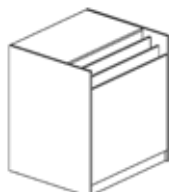

Avant



Portes

Afin de positionner correctement les perçages en vue de l'assemblage avec d'autres modules ou éléments, utilisez les références suivantes dans le numéro de l'article :

| | Référence | Panneau gauche | Panneau droit |
|--|-----------|-------------------|------------------|
| Aucun perçage pour raccords d'assemblage | BI515727 | 0 | 0 |
| Perçages pour module d'une hauteur de 1 000 mm | BI515727 | 1 | 1 |
| Perçages pour module d'une hauteur de 740 mm | BI515727 | 2 | 2 |
| Perçages pour module à hauteur réglable | BI515727 | 3 | 3 |
| Perçages pour module avec façade en retrait | BI515727 | 4 | 4 |

PRÉSENTATION ET RANGEMENT

CONFIGURATION N° 20

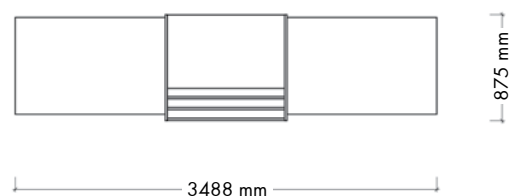

Banque d'accueil droite, module de présentation avec tiroirs

| Composants | Référence | Prix EUR | Quantité | EUR |
|--|--------------|----------|----------|-----------------|
| Module droit - élément de départ (L1240 x H740 mm) | BI2001022003 | 1.071,60 | 1 | 1.071,60 |
| Module droit - élément final (L1240 x H740 mm) | BI2003022003 | 1.071,60 | 1 | 1.071,60 |
| Façade en bois pour module droit (L1200 x H740 mm) | BI300546 | 423,30 | 2 | 846,60 |
| Module de présentation à tiroirs (L865 x H870 mm) | BI520943006 | 3.841,90 | 1 | 3.841,90 |
| Prix total | | | | 6.831,70 |

Remarques relatives à la configuration

- L'écran, caisson à tiroirs sur roulettes et le clavier ne sont pas inclus dans le prix.
- Nous vous recommandons d'ajouter des passe-câbles et des chemins de câbles, voir page 113.
- Tous les prix se rapportent aux coloris et surfaces indiqués dans le groupe de prix A, voir pages 4-7 pour les coloris.

PRÉSENTATION ET RANGEMENT

MODULES DE PRÉSENTATION À TIROIRS

Ce module de présentation est identique au module de présentation avec espace de rangement arrière. Il se compose d'un espace présentoir en façade et de tiroirs sur la partie arrière. Les bacs intégrés en façade permettent une présentation idéale de divers supports, de livres de poches, de CD et de DVD. Les tiroirs à l'arrière sont conçus pour ranger divers médias à l'aide de séparateurs mobiles en option. Un système anti-basculement est intégré de série, verrouillant ainsi les autres tiroirs, lorsque l'un d'eux est en position ouverte. Une fermeture centralisée permet de verrouiller l'ensemble des tiroirs.

H895 mm - module de présentation à tiroirs

Avec 4 tiroirs. Voir page 100 pour kit pour tiroirs.

| H x L x P mm | Référence Mélaminé | Prix EUR | Référence Bois plaqué | Prix EUR |
|-----------------|-----------------------|-------------|--------------------------|-------------|
| 895 865 894 | BI520943006 | 3.841,90 | BI520943002 | 6.328,20 |

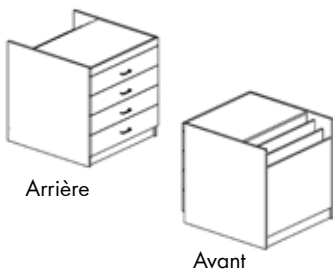

Afin de positionner correctement les perçages en vue de l'assemblage avec d'autres modules ou éléments, utilisez les références suivantes dans le numéro de l'article :

| | Panneau gauche | Panneau droit |
|--|-------------------|------------------|
| Aucun perçage pour raccords d'assemblage | BI520943 0 | 0 |
| Perçages pour module d'une hauteur de 740 mm | BI520943 2 | 2 |
| Perçages pour module à hauteur réglable | BI520943 3 | 3 |
| Perçages pour module avec façade en retrait | BI520943 4 | 4 |

H1130 mm - module de présentation à tiroirs

Avec 5 tiroirs. Voir page 100 pour kit pour tiroirs.

| H x L x P mm | Référence Mélaminé | Prix EUR | Référence Bois plaqué | Prix EUR |
|-----------------|-----------------------|-------------|--------------------------|-------------|
| 1130 865 894 | BI520957006 | 4.054,50 | BI520957002 | 6.678,50 |

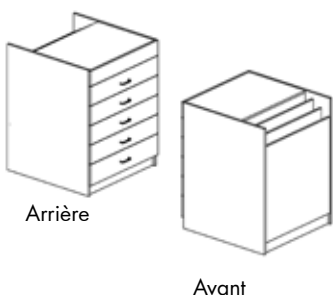

Afin de positionner correctement les perçages en vue de l'assemblage avec d'autres modules ou éléments, utilisez les références suivantes dans le numéro de l'article :

| | Panneau gauche | Panneau droit |
|--|-------------------|------------------|
| Aucun perçage pour raccords d'assemblage | BI520957 0 | 0 |
| Perçages pour module d'une hauteur de 1 000 mm | BI520957 1 | 1 |
| Perçages pour module d'une hauteur de 740 mm | BI520957 2 | 2 |
| Perçages pour module à hauteur réglable | BI520957 3 | 3 |
| Perçages pour module avec façade en retrait | BI520957 4 | 4 |

PRÉSENTATION ET RANGEMENT

MODULES DE PRÉSENTATION AVEC RANGEMENT ET RAYONNAGE EN OPTION

C'est un module de présentation avec une double fonctionnalité. Il se compose en façade de tablettes standard de 250mm de profondeur et d'une partie rangement à l'arrière. Les tablettes de façade (non comprises dans le prix du meuble) peuvent être ajustées, mais également inclinées pour présenter les nouvelles acquisitions. Ce module est disponible en différentes hauteurs et largeurs, et se combinent directement aux modules droits, courbes et à hauteur réglable. L'espace ouvert à l'arrière du meuble peut être équipé de portes avec serrures.

H870 mm - module de présentation avec rangement et rayonnage en option

Avec une tablette inférieure et une tablette intermédiaire à l'arrière. Les tablettes d'avant sont non incluses. On peut installer des portes à l'arrière de la module de présentation. Voir pages 100-101 pour les options.

| H x L x P mm | Référence Mélaminé | Prix EUR | Référence Bois plaqué | Prix EUR |
|-----------------|-----------------------|-------------|--------------------------|-------------|
| 870 758 875 | BI525715006 | 1.551,00 | BI525715002 | 2.554,40 |
| 870 908 875 | BI525915006 | 1.625,60 | BI525915002 | 2.677,50 |
| 870 1008 875 | BI525115006 | 1.733,90 | BI525115002 | 2.855,70 |

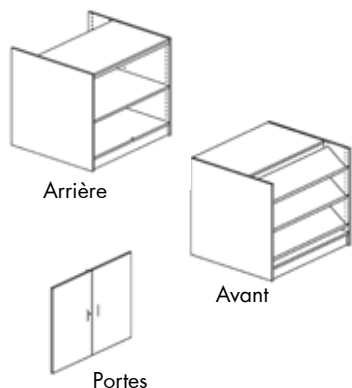

Afin de positionner correctement les perçages en vue de l'assemblage avec d'autres modules ou éléments, utilisez les références suivantes dans le numéro de l'article :

| | | Panneau gauche | Panneau droit |
|--|-----------|-------------------|------------------|
| Aucun perçage pour raccords d'assemblage | BI5255715 | 0 | 0 |
| Perçages pour module d'une hauteur de 740 mm | BI5255715 | 2 | 2 |
| Perçages pour module à hauteur réglable | BI5255715 | 3 | 3 |
| Perçages pour module avec façade en retrait | BI5255715 | 4 | 4 |

H1130 mm - module de présentation avec rangement et rayonnage en option

Avec une tablette inférieure et deux tablettes intermédiaires à l'arrière. Les tablettes d'avant sont non incluses. On peut installer des portes à l'arrière de la module de présentation. Voir pages 100-101 pour les options.

| H x L x P mm | Référence Mélaminé | Prix EUR | Référence Bois plaqué | Prix EUR |
|-----------------|-----------------------|-------------|--------------------------|-------------|
| 1130 758 875 | BI525727006 | 1.728,70 | BI525727002 | 2.847,30 |
| 1130 908 875 | BI525927006 | 2.201,20 | BI525927032 | 3.625,80 |
| 1130 1008 875 | BI525127006 | 2.287,70 | BI525127002 | 3.767,60 |

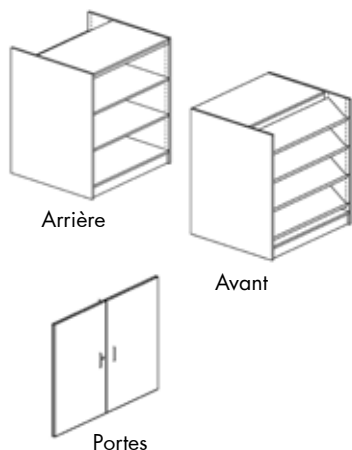

Afin de positionner correctement les perçages en vue de l'assemblage avec d'autres modules ou éléments, utilisez les références suivantes dans le numéro de l'article :

| | | Panneau gauche | Panneau droit |
|--|----------|-------------------|------------------|
| Aucun perçage pour raccords d'assemblage | BI525727 | 0 | 0 |
| Perçages pour module d'une hauteur de 1 000 mm | BI525727 | 1 | 1 |
| Perçages pour module d'une hauteur de 740 mm | BI525727 | 2 | 2 |
| Perçages pour module à hauteur réglable | BI525727 | 3 | 3 |
| Perçages pour module avec façade en retrait | BI525727 | 4 | 4 |

PRÉSENTATION ET RANGEMENT

MODULES DE PRÉSENTATION AVEC EMPLACEMENT POUR CHARIOT À LIVRES

Agencez l'espace disponible derrière votre banque d'accueil en prévoyant un emplacement pour votre chariot à livres! Ainsi vous ne perdez pas le moindre cm². Si ce module de présentation à double fonctions fait partie intégrante de votre banque d'accueil il vous donne également la possibilité de présenter des livres ou des brochures en façade. Ce module peut être directement intégré aux autres modules droits, courbes et à hauteur réglable.

H1130 mm - module de présentation avec emplacement pour chariot à livres et rayonnage en option

| Dimensions intérieures de l'emplacement pour chariot à livres : L 930 x P 580 x H 1080 mm. Les tablettes d'avant sont non incluses. Voir page 101 pour les options. | H x L x P | Référence | Prix | Référence | Prix |
|---|---------------|-------------|----------|-------------|----------|
| | mm | Mélangé | EUR | Bois plaqué | EUR |
| | 1130 1008 875 | BI530197006 | 2.952,10 | BI530197002 | 4.862,60 |

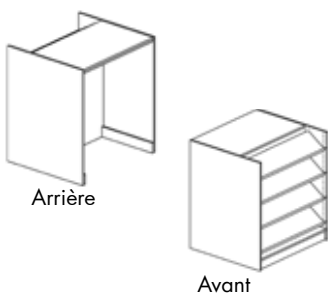

Afin de positionner correctement les perçages en vue de l'assemblage avec d'autres modules ou éléments, utilisez les références suivantes dans le numéro de l'article :

| | | Panneau gauche | Panneau droit |
|--|----------|----------------|---------------|
| Aucun perçage pour raccords d'assemblage | BI530187 | 0 | 0 |
| Perçages pour module d'une hauteur de 1 000 mm | BI530187 | 1 | 1 |
| Perçages pour module d'une hauteur de 740 mm | BI530187 | 2 | 2 |
| Perçages pour module à hauteur réglable | BI530187 | 3 | 3 |
| Perçages pour module avec façade en retrait | BI530187 | 4 | 4 |

H1130 mm - module de présentation avec emplacement pour chariot à livres

| Dimensions intérieures de l'emplacement pour chariot à livres : L 930 x P 580 x H 1080 mm. | H x L x P | Référence | Prix | Référence | Prix |
|--|---------------|-------------|----------|-------------|----------|
| | mm | Mélangé | EUR | Bois plaqué | EUR |
| | 1130 1008 875 | BI530187006 | 2.307,50 | BI530187002 | 3.800,60 |

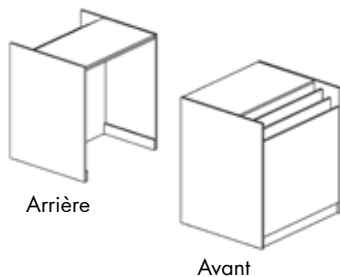

Afin de positionner correctement les perçages en vue de l'assemblage avec d'autres modules ou éléments, utilisez les références suivantes dans le numéro de l'article :

| | | Panneau gauche | Panneau droit |
|--|----------|----------------|---------------|
| Aucun perçage pour raccords d'assemblage | BI530197 | 0 | 0 |
| Perçages pour module d'une hauteur de 1 000 mm | BI530197 | 1 | 1 |
| Perçages pour module d'une hauteur de 740 mm | BI530197 | 2 | 2 |
| Perçages pour module à hauteur réglable | BI530197 | 3 | 3 |
| Perçages pour module avec façade en retrait | BI530197 | 4 | 4 |

PRÉSENTATION ET RANGEMENT

ACCESSOIRES

Portes pour module de présentation BI515 & BI525

Équipées de serrures cylindriques et de poignées.



| | | Référence Mélaminé | Prix | Référence Bois plaqué | Prix |
|------|------|-----------------------|--------|--------------------------|----------|
| 870 | 758 | BI5407056 | 764,50 | BI5407052 | 1.259,10 |
| 870 | 908 | BI5409056 | 828,70 | BI5409052 | 1.364,80 |
| 870 | 1008 | BI5401056 | 893,20 | BI5401052 | 1.471,30 |
| 1130 | 758 | BI5407076 | 828,70 | BI5407072 | 1.364,80 |
| 1130 | 908 | BI5409076 | 893,20 | BI5409072 | 1.471,30 |
| 1130 | 1008 | BI5401076 | 958,10 | BI5401072 | 1.577,80 |

Kit pour module de présentation BI520

Système de subdivision en kit pour agencement de tiroirs avec séparateurs inclus. A insérer dans les tiroirs pour le rangement ordonné des médias. Sont inclus : deux tiges en inox, un revêtement plastique anti-dérapant amovible ainsi que quatre séparateurs amovibles en métal de couleur grise. Capacité approx: 200 CD dans des boîtiers standard/1000 CD dans des étuis en plastique/90 DVD dans des boîtiers standard.

Description

1 ensemble pour 1 tiroir
1 séparateur supplémentaire

Référence

Prix

B4011859 210,20
B401186 17,90

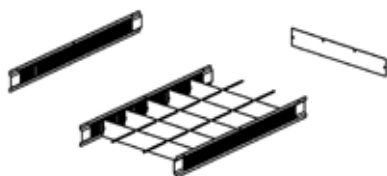

Support d'inclinaison pour tablettes en bois et métalliques

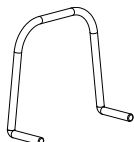

Référence

Prix

BN066 11,50

PRÉSENTATION ET RANGEMENT

ACCESSOIRES

Tablette en bois avec butée arrière métallique pour modules des présentations BI525 & BI530

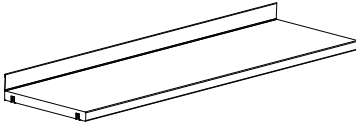
| Avec visserie. Butée arrière H47 mm. Quand vous la retournez, la tablette droite devient une tablette inclinée avec les taquets ref BNO66. | L x P mm | Type de tablette | Référence | | Prix | | |
|---|-------------|---------------------|-----------|-------------|-----------|-------------|--------|
| | | | Mé laminé | Bois plaqué | Mé laminé | Bois plaqué | |
|  | 500 | 250 | Droite | B4018025216 | 75,20 | B4018025212 | 123,80 |
| | 500 | 300 | Inclinée | B4018025316 | 83,20 | B4018025312 | 136,90 |
| | 750 | 250 | Droite | B4018027216 | 79,40 | B4018027212 | 130,90 |
| | 750 | 300 | Inclinée | B4018027316 | 87,30 | B4018027312 | 143,80 |
| | 900 | 250 | Droite | B4018029216 | 80,40 | B4018029212 | 132,40 |
| | 900 | 300 | Inclinée | B4018029316 | 92,90 | B4018029312 | 153,00 |
| | 1000 | 250 | Droite | B4018021216 | 108,70 | B4018021212 | 179,00 |
| | 1000 | 300 | Inclinée | B4018021316 | 116,50 | B4018021312 | 191,30 |

Tablette en bois pour modules des présentations BI525 & BI530

| Avec visserie. | L x P mm | Type de tablette | Référence Mé laminé | Prix | Référence Bois plaqué | Prix | |
|--|-------------|---------------------|------------------------|-------------|--------------------------|-------------|--------|
|  | 500 | 250 | Droite | B4018025206 | 63,60 | B4018025202 | 104,70 |
| | 750 | 250 | Droite | B4018027206 | 67,50 | B4018027202 | 110,90 |
| | 900 | 250 | Droite | B4018029206 | 69,30 | B4018029202 | 114,00 |
| | 1000 | 250 | Droite | B4018021206 | 96,20 | B4018021202 | 158,50 |

Tablette métallique avec butée arrière pour modules des présentations BI525 & BI530

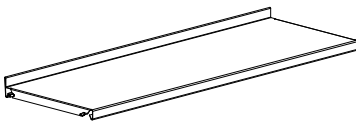
| Avec visserie. Butée arrière H25 mm. Quand vous la retournez, la tablette droite devient une tablette inclinée avec les taquets ref BNO66. | L x P mm | Type de tablette | Référence | Prix | |
|---|-------------|---------------------|-----------|------------|-------|
|  | 500 | 250 | Droite | B401803521 | 53,70 |
| | 500 | 300 | Inclinée | B401803531 | 61,00 |
| | 750 | 250 | Droite | B401803721 | 57,20 |
| | 750 | 300 | Inclinée | B401803731 | 62,30 |
| | 900 | 250 | Droite | B401803921 | 57,60 |
| | 900 | 300 | Inclinée | B401803931 | 64,10 |
| | 1000 | 250 | Droite | B401803121 | 58,40 |
| | 1000 | 300 | Inclinée | B401803131 | 65,00 |

Tablette métallique avec butée arrière pour modules des présentations BI525 & BI530

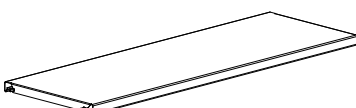
| Avec visserie. | L x P mm | Type de tablette | Référence | Prix | |
|---|-------------|---------------------|-----------|------------|-------|
|  | 500 | 250 | Droite | B401803520 | 45,20 |
| | 750 | 250 | Droite | B401803720 | 47,60 |
| | 900 | 250 | Droite | B401803920 | 48,90 |
| | 1000 | 250 | Droite | B401803120 | 49,70 |

ACCESSOIRES

CONFIGURATION N° 21

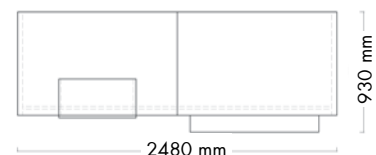

Banque d'accueil droite avec rehausse et tablette repose-sacs

| Composants | Référence | Prix EUR | Quantité | EUR |
|---|--------------|----------|----------|-----------------|
| Module droit - élément de départ (L1240 x H740 mm) | BI2001022003 | 1.071,60 | 1 | 1.071,60 |
| Module droit - élément final (L1240 x H740 mm) | BI2003022003 | 1.071,60 | 1 | 1.071,60 |
| Façade en bois pour module droit (L1200 x H740 mm) | BI300546 | 423,30 | 2 | 846,60 |
| Pied métallique intermédiaire (H740 mm) | BI069146 | 510,30 | 1 | 510,30 |
| Desserte en bois avec panneau pour la signalétique (L600 x H490 mm) | BI820186 | 461,90 | 1 | 461,90 |
| Tablette repose-sacs en bois pour banque d'accueil droit (L1200 mm) | BI81053 | 274,40 | 1 | 274,40 |
| Prix total | | | | 4.236,40 |

Remarques relatives à la configuration

- La chaise de bureau et l'inscription ne sont pas inclus dans le prix.
- La tablette repose-sacs de 1 200 mm mesure en réalité 1 000 mm de longueur et s'adapte aux façades de 1 200 mm.
- Tous les prix se rapportent aux coloris et surfaces indiqués dans le groupe de prix A, voir pages 4-7 pour les coloris.
- Nous vous recommandons d'ajouter des passe-câbles et des chemins de câbles, voir page 113.

ACCESSOIRES

TABLETTES REPOSE-SACS

Dotez votre banque d'accueil de fonctions supplémentaires. Ci-dessous, vous trouverez un aperçu des produits pouvant être intégrés à la banque d'accueil pour la rendre plus fonctionnelle et conviviale. Les tablettes repose-sacs ne peuvent être montés que sur les façades en bois. Ils ne conviennent pas pour les façades acrylique. La distance entre le sol et le haut de la tablette est de 55 cm.

Tablette repose-sacs en bois pour module droit

Uniquement pour les façades en bois.
Ne conviennent pas pour les façades acrylique. Poids maximal 5 kg.

| Banque | Tablette | Tablette |
|--------|----------|----------|
| L | x | L x P |
| mm | | |
| 600 | 400 | 180 |
| 800 | 600 | 180 |
| 1000 | 800 | 180 |
| 1200 | 1000 | 180 |
| 1400 | 1200 | 180 |
| 1600 | 1400 | 180 |

Référence
Stratifié (HPL)

Prix
EUR

| | |
|---------|--------|
| BI81013 | 225,90 |
| BI81033 | 242,20 |
| BI81043 | 257,90 |
| BI81053 | 274,40 |
| BI81063 | 290,50 |
| BI81073 | 306,40 |



Tablette repose-sacs en bois pour module courbe 45°

Uniquement pour les façades en bois.
Ne conviennent pas pour les façades acrylique. Poids maximal 5 kg.

| L | x | P |
|------|---|-----|
| mm | | |
| 1710 | | 180 |

Référence
Stratifié (HPL)

Prix
EUR

| | |
|----------|--------|
| BI815453 | 726,30 |
|----------|--------|

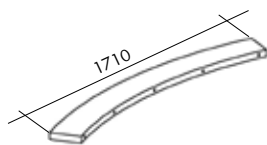

Tablette repose-sacs en bois pour module courbe 90°

Uniquement pour les façades en bois.
Ne conviennent pas pour les façades acrylique. Poids maximal 5 kg.

| L | x | P |
|------|---|-----|
| mm | | |
| 1875 | | 180 |

Référence
Stratifié (HPL)

Prix
EUR

| | |
|----------|--------|
| BI815903 | 758,30 |
|----------|--------|

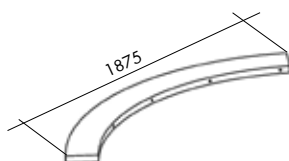

ACCESSOIRES

CONFIGURATION N° 22



Module courbes 45° avec desserte avec panneau pour la signalétique

| Composants | Référence | Prix EUR | Quantité | EUR |
|---|--------------|----------|----------|------------------|
| Module courbe 45° - élément de départ (H740 mm) | BI2051428003 | 1.652,20 | 1 | 1.652,20 |
| Module courbe 45° - élément final (H740 mm) | BI2053428003 | 1.652,20 | 1 | 1.652,20 |
| Façade en bois pour module courbe 45° (H740 mm) | BI3204543 | 2.827,90 | 2 | 5.655,80 |
| Pied métallique intermédiaire (H740 mm) | BI069146 | 510,30 | 1 | 510,30 |
| Desserte en bois avec panneau pour la signalétique (L600 x H490 mm) | BI82545683 | 2.009,20 | 1 | 2.009,20 |
| Prix total | | | | 11.479,70 |

Remarques relatives à la configuration

- L'ordinateur, la chaise de bureau et la signalétique adhésive ne sont pas inclus dans le prix.
- Tous les prix se rapportent aux coloris et surfaces indiqués dans le groupe de prix A, voir pages 4-7 pour les coloris.
- Nous vous recommandons d'ajouter des passe-câbles et des chemins de câbles, voir page 113.

ACCESSOIRES

CONFIGURATION N° 23

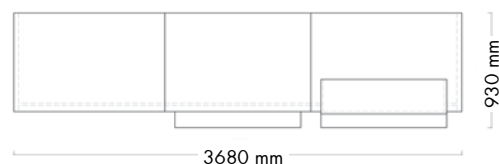

Modules rectangulaires avec façade acrylique, tablette repose-sacs et desserte en bois

| Composants | Référence | Prix EUR | Quantité | EUR |
|---|--------------|----------|----------|-----------------|
| Module droit - élément de départ (L1240 x H740 mm) | BI2001022003 | 1.071,60 | 1 | 1.071,60 |
| Module droit - élément intermédiaire (L1200 x H740 mm) | BI2002082003 | 668,50 | 1 | 668,50 |
| Façade en bois pour module droit (L1200 x H740 mm) | BI300546 | 423,30 | 2 | 846,60 |
| Module droit - élément final (L1240 x H740 mm) | BI2003022003 | 1.071,60 | 1 | 1.071,60 |
| Façade acrylique pour module droit (L1200 x H740 mm) | BI310546 | 1.254,10 | 1 | 1.254,10 |
| Pied métallique intermédiaire (H740 mm) | BI069146 | 510,30 | 2 | 1.020,60 |
| Desserte en bois avec tablette repose-sacs (L1000 x H490 mm) | BI830486 | 759,00 | 1 | 759,00 |
| Tablette repose-sacs en bois pour banque d'accueil droit (L1200 mm) | BI81053 | 274,40 | 1 | 274,40 |
| Passe-câble en métal (inox) | B4015553 | 67,40 | 1 | 67,40 |
| Prix total | | | | 7.033,80 |

Remarques relatives à la configuration

- L'écran, le clavier, la chaise de bureau et la signalétique adhésive ne sont pas inclus dans le prix.
- Nous vous recommandons d'ajouter des passe-câbles et des chemins de câbles, voir page 113.
- Tous les prix se rapportent aux coloris et surfaces indiqués dans le groupe de prix A, voir pages 4-7 pour les coloris.
- La tablette repose-sacs et le desserte en bois avec tablette repose-sacs de 1 200 mm mesurent en réalité 1 000 mm de long et sont adaptées à des façades de 1 200 mm.

ACCESSOIRES

REHAUSSES

Dotez votre banque d'accueil de fonctions supplémentaires. Ci-dessous, vous trouverez des produits pouvant être intégrés à la banque d'accueil pour la rendre plus fonctionnelle et conviviale.

Rehausse en bois pour module droit

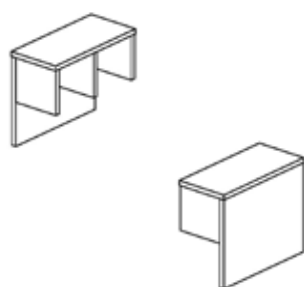

| | L x H x P mm (ext.) | H x P mm (int.) | Référence Mélaminé | Prix EUR |
|--|------------------------|--------------------|-----------------------|-------------|
| | 600 490 280 | 235 250 | BI820186 | 461,90 |
| | 800 490 280 | 235 250 | BI820386 | 494,10 |
| | 1000 490 280 | 235 250 | BI820486 | 639,20 |
| | 1200 490 280 | 235 250 | BI820586 | 703,20 |
| | 1400 490 280 | 235 250 | BI820686 | 768,10 |
| | 1600 490 280 | 235 250 | BI820786 | 833,00 |
| | 600 580 280 | 325 250 | BI820196 | 461,90 |
| | 800 580 280 | 325 250 | BI820396 | 494,10 |
| | 1000 580 280 | 325 250 | BI820496 | 639,20 |
| | 1200 580 280 | 325 250 | BI820596 | 703,20 |
| | 1400 580 280 | 325 250 | BI820696 | 768,10 |
| | 1600 580 280 | 325 250 | BI820796 | 833,00 |

Rehausse en bois pour module courbe 45°

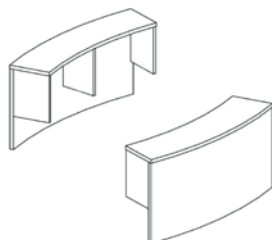

| | L x H x P mm (ext.) | H x P mm (int.) | Référence Stratifié (HPL) | Prix EUR |
|--|------------------------|--------------------|------------------------------|-------------|
| | 800 490 280 | 235 250 | BI82545383 | 1.300,60 |
| | 1000 490 280 | 235 250 | BI82545483 | 1.693,50 |
| | 1200 490 280 | 235 250 | BI82545583 | 1.901,20 |
| | 1400 490 280 | 235 250 | BI82545683 | 2.009,20 |
| | 800 580 280 | 325 250 | BI82545393 | 1.519,90 |
| | 1000 580 280 | 325 250 | BI82545493 | 1.830,20 |
| | 1200 580 280 | 325 250 | BI82545593 | 2.027,60 |
| | 1400 580 280 | 325 250 | BI82545693 | 2.164,70 |

Rehausse en bois pour module courbe 90°

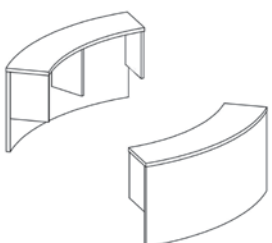

| | L x H x P mm (ext.) | H x P mm (int.) | Référence Stratifié (HPL) | Prix EUR |
|--|------------------------|--------------------|------------------------------|-------------|
| | 800 490 280 | 235 250 | BI82590383 | 1.378,00 |
| | 1000 490 280 | 235 250 | BI82590483 | 1.783,90 |
| | 1200 490 280 | 235 250 | BI82590583 | 1.973,60 |
| | 1400 490 280 | 235 250 | BI82590683 | 2.080,00 |
| | 800 580 280 | 325 250 | BI82590393 | 1.595,70 |
| | 1000 580 280 | 325 250 | BI82590493 | 1.905,90 |
| | 1200 580 280 | 325 250 | BI82590593 | 2.102,50 |
| | 1400 580 280 | 325 250 | BI82590693 | 2.240,80 |

ACCESSOIRES

REHAUSSES

Dotez votre banque d'accueil de fonctions supplémentaires. Ci-dessous, vous trouverez des produits pouvant être intégrés à la banque d'accueil pour la rendre plus fonctionnelle et conviviale.

Rehausse en bois pour module droit

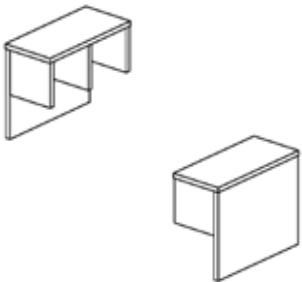
| | L x H x P | | | H x P | | Référence Bois plaqué | Prix EUR |
|---|-----------|-----|-----|-----------|----------|--------------------------|-------------|
| | mm (ext.) | | | mm (int.) | | | |
|  | 600 | 490 | 280 | 235 | 250 | BI820182 | 760,80 |
| | 800 | 490 | 280 | 235 | 250 | BI820382 | 814,00 |
| | 1000 | 490 | 280 | 235 | 250 | BI820482 | 1.053,00 |
| | 1200 | 490 | 280 | 235 | 250 | BI820582 | 1.158,30 |
| | 1400 | 490 | 280 | 235 | 250 | BI820682 | 1.265,20 |
| | 1600 | 490 | 280 | 235 | 250 | BI820782 | 1.372,10 |
| | 600 | 580 | 280 | 325 | 250 | BI820192 | 760,80 |
| | 800 | 580 | 280 | 325 | 250 | BI820392 | 814,00 |
| 1000 | 580 | 280 | 325 | 250 | BI820492 | 1.053,00 | |
| 1200 | 580 | 280 | 325 | 250 | BI820592 | 1.158,30 | |
| 1400 | 580 | 280 | 325 | 250 | BI820692 | 1.265,20 | |
| 1600 | 580 | 280 | 325 | 250 | BI820792 | 1.372,10 | |

Rehausse en bois pour module courbe 45°

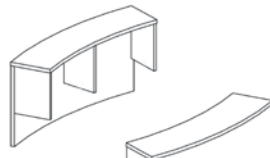
| | L x H x P | | | H x P | | Référence Bois plaqué | Prix EUR |
|---|-----------|-----|-----|-----------|-----|--------------------------|-------------|
| | mm (ext.) | | | mm (int.) | | | |
|  | 800 | 490 | 280 | 235 | 250 | BI82545382 | 1.488,10 |
| | 1000 | 490 | 280 | 235 | 250 | BI82545482 | 1.937,30 |
| | 1200 | 490 | 280 | 235 | 250 | BI82545582 | 2.175,20 |
| | 1400 | 490 | 280 | 235 | 250 | BI82545682 | 2.298,90 |
| | 800 | 580 | 280 | 325 | 250 | BI82545392 | 1.738,90 |
| | 1000 | 580 | 280 | 325 | 250 | BI82545492 | 2.093,90 |
| | 1200 | 580 | 280 | 325 | 250 | BI82545592 | 2.319,80 |
| | 1400 | 580 | 280 | 325 | 250 | BI82545692 | 2.476,80 |

Rehausse en bois pour module courbe 90°

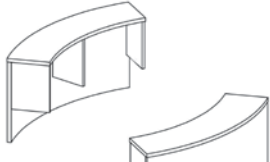
| | L x H x P | | | H x P | | Référence Bois plaqué | Prix EUR |
|---|-----------|-----|-----|-----------|-----|--------------------------|-------------|
| | mm (ext.) | | | mm (int.) | | | |
|  | 800 | 490 | 280 | 235 | 250 | BI82590382 | 1.576,40 |
| | 1000 | 490 | 280 | 235 | 250 | BI82590482 | 2.041,20 |
| | 1200 | 490 | 280 | 235 | 250 | BI82590582 | 2.257,80 |
| | 1400 | 490 | 280 | 235 | 250 | BI82590682 | 2.379,90 |
| | 800 | 580 | 280 | 325 | 250 | BI82590392 | 1.825,40 |
| | 1000 | 580 | 280 | 325 | 250 | BI82590492 | 2.180,40 |
| | 1200 | 580 | 280 | 325 | 250 | BI82590592 | 2.405,10 |
| | 1400 | 580 | 280 | 325 | 250 | BI82590692 | 2.563,70 |

ACCESSOIRES

REHAUSSES AVEC TABLETTE REPOSE-SACS

Dotez votre banque d'accueil de fonctions supplémentaires. Ci-dessous, vous trouverez des produits pouvant être intégrés à la banque d'accueil pour la rendre plus fonctionnelle et conviviale. Les dessertes ne peuvent être montés que sur les façades en bois. Ils ne conviennent pas pour les façades acrylique.

Rehausse en bois avec tablette repose-sacs pour module droit

Poids maximal 5 kg.

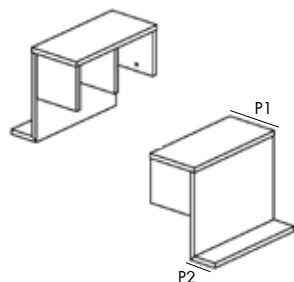

| L x H x P1 x P2 mm (ext.) | H x P mm (int.) | Référence Mélaminé | Prix EUR |
|------------------------------|--------------------|-----------------------|-------------|
| 600 490 280 130 | 235 250 | BI830186 | 694,60 |
| 800 490 280 130 | 235 250 | BI830386 | 722,00 |
| 1000 490 280 130 | 235 250 | BI830486 | 759,00 |
| 1200 490 280 130 | 235 250 | BI830586 | 804,40 |
| 1400 490 280 130 | 235 250 | BI830686 | 856,00 |
| 1600 490 280 130 | 235 250 | BI830786 | 984,00 |
| 600 580 280 130 | 325 250 | BI830196 | 694,60 |
| 800 580 280 130 | 325 250 | BI830396 | 722,00 |
| 1000 580 280 130 | 325 250 | BI830496 | 759,00 |
| 1200 580 280 130 | 325 250 | BI830596 | 804,40 |
| 1400 580 280 130 | 325 250 | BI830696 | 856,00 |
| 1600 580 280 130 | 325 250 | BI830796 | 984,00 |

Rehausse en bois avec tablette repose-sacs pour module courbe 45°

Poids maximal 5 kg.

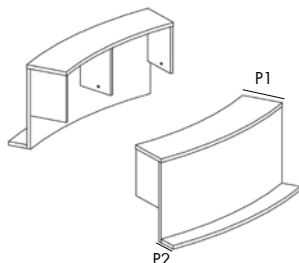

| L x H x P1 x P2 mm (ext.) | H x P mm (int.) | Référence Stratifié (HPL) | Prix EUR |
|------------------------------|--------------------|------------------------------|-------------|
| 800 490 280 130 | 235 250 | BI83545383 | 2.097,10 |
| 1000 490 280 130 | 235 250 | BI83545483 | 2.150,00 |
| 1200 490 280 130 | 235 250 | BI83545583 | 2.202,60 |
| 1400 490 280 130 | 235 250 | BI83545683 | 2.364,00 |
| 800 580 280 130 | 325 250 | BI83545393 | 2.239,60 |
| 1000 580 280 130 | 325 250 | BI83545493 | 2.292,90 |
| 1200 580 280 130 | 325 250 | BI83545593 | 2.346,50 |
| 1400 580 280 130 | 325 250 | BI83545693 | 2.459,40 |

Rehausse en bois avec tablette repose-sacs pour module courbe 90°

Poids maximal 5 kg.

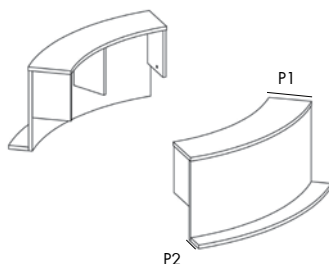

| L x H x P1 x P2 mm (ext.) | H x P mm (int.) | Référence Stratifié (HPL) | Prix EUR |
|------------------------------|--------------------|------------------------------|-------------|
| 800 490 280 130 | 235 250 | BI83590383 | 2.316,30 |
| 1000 490 280 130 | 235 250 | BI83590483 | 2.369,40 |
| 1200 490 280 130 | 235 250 | BI83590583 | 2.422,40 |
| 1400 490 280 130 | 235 250 | BI83590683 | 2.475,70 |
| 800 580 280 130 | 325 250 | BI83590493 | 2.445,00 |
| 1000 580 280 130 | 325 250 | BI83590593 | 2.498,20 |
| 1200 580 280 130 | 325 250 | BI83590693 | 2.556,00 |
| 1400 580 280 130 | 325 250 | BI83590393 | 2.391,90 |

ACCESSOIRES

REHAUSSES AVEC TABLETTE REPOSE-SACS

Dotez votre banque d'accueil de fonctions supplémentaires. Ci-dessous, vous trouverez des produits pouvant être intégrés à la banque d'accueil pour la rendre plus fonctionnelle et conviviale. Les dessertes ne peuvent être montés que sur les façades en bois. Ils ne conviennent pas pour les façades acrylique.

Rehausse en bois avec tablette repose-sacs pour module droit

Poids maximal 5 kg.

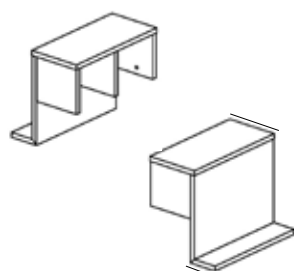

| L x H x P1 x P2 mm (ext.) | H x P mm (int.) | Référence Bois plaqué | Prix EUR |
|------------------------------|--------------------|--------------------------|-------------|
| 600 490 280 130 | 235 250 | BI830182 | 1.143,50 |
| 800 490 280 130 | 235 250 | BI830382 | 1.189,20 |
| 1000 490 280 130 | 235 250 | BI830482 | 1.249,70 |
| 1200 490 280 130 | 235 250 | BI830582 | 1.325,10 |
| 1400 490 280 130 | 235 250 | BI830682 | 1.409,80 |
| 1600 490 280 130 | 235 250 | BI830782 | 1.621,10 |
| 600 580 280 130 | 325 250 | BI830192 | 1.143,50 |
| 800 580 280 130 | 325 250 | BI830392 | 1.189,20 |
| 1000 580 280 130 | 325 250 | BI830492 | 1.249,70 |
| 1200 580 280 130 | 325 250 | BI830592 | 1.325,10 |
| 1400 580 280 130 | 325 250 | BI830692 | 1.409,80 |
| 1600 580 280 130 | 325 250 | BI830792 | 1.621,10 |

Rehausse en bois avec tablette repose-sacs pour module courbe 45°

Poids maximal 5 kg.

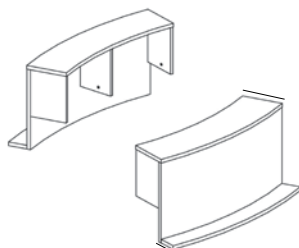

| L x H x P1 x P2 mm (ext.) | H x P mm (int.) | Référence Bois plaqué | Prix EUR |
|------------------------------|--------------------|--------------------------|-------------|
| 800 490 280 130 | 235 250 | BI83545382 | 2.398,90 |
| 1000 490 280 130 | 235 250 | BI83545482 | 2.460,00 |
| 1200 490 280 130 | 235 250 | BI83545582 | 2.519,70 |
| 1400 490 280 130 | 235 250 | BI83545682 | 2.694,90 |
| 800 580 280 130 | 325 250 | BI83545392 | 2.562,20 |
| 1000 580 280 130 | 325 250 | BI83545492 | 2.622,80 |
| 1200 580 280 130 | 325 250 | BI83545592 | 2.667,70 |
| 1400 580 280 130 | 325 250 | BI83545692 | 2.803,70 |

Rehausse en bois avec tablette repose-sacs pour module courbe 90°

Poids maximal 5 kg.

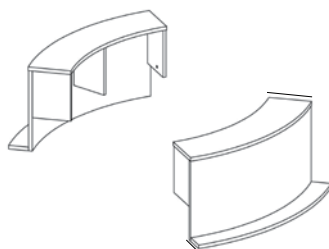

| L x H x P1 x P2 mm (ext.) | H x P mm (int.) | Référence Bois plaqué | Prix EUR |
|------------------------------|--------------------|--------------------------|-------------|
| 800 490 280 130 | 235 250 | BI83590382 | 2.650,20 |
| 1000 490 280 130 | 235 250 | BI83590482 | 2.710,80 |
| 1200 490 280 130 | 235 250 | BI83590582 | 2.771,40 |
| 1400 490 280 130 | 235 250 | BI83590682 | 2.832,30 |
| 800 580 280 130 | 325 250 | BI83590392 | 2.736,50 |
| 1000 580 280 130 | 325 250 | BI83590492 | 2.797,30 |
| 1200 580 280 130 | 325 250 | BI83590592 | 2.858,10 |
| 1400 580 280 130 | 325 250 | BI83590692 | 2.924,20 |

ACCESSOIRES

CONFIGURATION N° 24

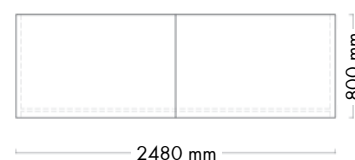

Banques d'accueil droites avec panneaux décoratifs pour la signalétique

| Composants | Référence | Prix EUR | Quantité | EUR |
|---|--------------|----------|----------|-----------------|
| Module droit - élément de départ (L1240 x H740 mm) | BI2001022003 | 1.071,60 | 1 | 1.071,60 |
| Module droit - élément final (L1240 x H740 mm) | BI2003022003 | 1.071,60 | 1 | 1.071,60 |
| Façade en bois pour module droit (L1200 x H740 mm) | BI300546 | 423,30 | 2 | 846,60 |
| Pied métallique intermédiaire (H740 mm) | BI069146 | 510,30 | 1 | 510,30 |
| Panneau décoratif en bois – panneau haut (H740 x L600 mm) | BI840146 | 96,50 | 1 | 96,50 |
| Panneau décoratif en bois – panneau étroit (L600 x H190 mm) | BI845116 | 60,60 | 1 | 60,60 |
| Prix total | | | | 3.657,20 |

Remarques relatives à la configuration

- La chaise de bureau et l'inscription ne sont pas inclus dans le prix.
- Tous les prix se rapportent aux coloris et surfaces indiqués dans le groupe de prix A, voir pages 4-7 pour les coloris.
- Nous vous recommandons d'ajouter des passe-câbles et des chemins de câbles, voir page 113.

ACCESSOIRES

PANNEAUX DÉCORATIFS ET PANNEAUX POUR LA SIGNALÉTIQUE ADHÉSIVE

Panneau décoratif en bois – panneau haut

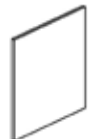
| | L | x | H | x | P | Référence | | Prix | | |
|---|-----|---|------|---|----|-----------|---------|--------|-------------|--------|
| | | | | | | Mélangé | Mélangé | EUR | Bois plaqué | EUR |
|  | 600 | | 740 | | 19 | BI840146 | | 96,50 | BI840142 | 158,70 |
| | 600 | | 1000 | | 19 | BI840166 | | 113,30 | BI840162 | 186,40 |

Panneau décoratif en bois – panneau étroit

| | L | x | H | x | P | Référence | | Prix | | |
|---|------|---|-----|---|----|-----------|---------|-------|-------------|--------|
| | | | | | | Mélangé | Mélangé | EUR | Bois plaqué | EUR |
|  | 600 | | 190 | | 19 | BI845116 | | 60,60 | BI845112 | 100,10 |
| | 800 | | 190 | | 19 | BI845316 | | 66,00 | BI845312 | 108,70 |
| | 1000 | | 190 | | 19 | BI845416 | | 71,00 | BI845412 | 116,70 |
| | 1200 | | 190 | | 19 | BI845516 | | 75,10 | BI845512 | 123,70 |
| | 1400 | | 190 | | 19 | BI845616 | | 82,00 | BI845612 | 135,10 |
| | 1600 | | 190 | | 19 | BI845716 | | 87,10 | BI845712 | 143,50 |

Panneau pour la signalétique en bois

Panneau mélaminé/bois plaqué. Uniquement pour les façades en bois. Ne convient pas aux façades acrylique.

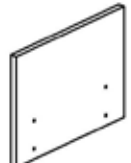
| | L | x | H | x | P | Référence | | Prix | | |
|---|------|---|-----|---|----|-----------|---------|--------|-------------|--------|
| | | | | | | Mélangé | Mélangé | EUR | Bois plaqué | EUR |
|  | 600 | | 430 | | 25 | BI850126 | | 229,50 | BI850122 | 378,10 |
| | 800 | | 430 | | 25 | BI850326 | | 255,10 | BI850322 | 419,70 |
| | 1000 | | 430 | | 25 | BI850426 | | 294,90 | BI850422 | 486,20 |
| | 1200 | | 430 | | 25 | BI850526 | | 319,80 | BI850522 | 526,10 |

Panneau acrylique pour la signalétique (voir configuration no. 25)

Panneau en acrylique blanc, aspect dépoli. Uniquement pour les façades en bois. Ne convient pas aux façades acrylique.

| | L | x | H | x | P | Référence | | Prix | |
|---|------|---|-----|---|----|-----------|-----------|--------|-----|
| | | | | | | Acrylique | Acrylique | EUR | EUR |
|  | 600 | | 430 | | 10 | BI85512 | | 452,80 | |
| | 800 | | 430 | | 10 | BI85532 | | 468,20 | |
| | 1000 | | 430 | | 10 | BI85542 | | 490,90 | |
| | 1200 | | 430 | | 10 | BI85552 | | 521,80 | |

ACCESSOIRES

CONFIGURATION N° 25

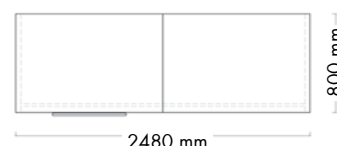

Banques d'accueil droites avec panneau pour la signalétique, passe-câble et support d'écran

| Composants | Référence | Prix EUR | Quantité | EUR |
|---|--------------|----------|----------|-----------------|
| Module droit - élément de départ (L1240 x H740 mm) | BI2001022003 | 1.071,60 | 1 | 1.071,60 |
| Module droit - élément final (L1240 x H740 mm) | BI2003022003 | 1.071,60 | 1 | 1.071,60 |
| Façade en bois pour module droit (L1200 x H740 mm) | BI300546 | 423,30 | 1 | 423,30 |
| Façade acrylique pour module droit (L1200 x H740 mm) | BI310546 | 1.254,10 | 1 | 1.254,10 |
| Pied métallique intermédiaire (H740 mm) | BI069146 | 510,30 | 1 | 510,30 |
| Panneau acrylique pour la signalétique (L600 x H430 mm) | BI85512 | 452,80 | 1 | 452,80 |
| Support d'écran | B401184 | 828,20 | 1 | 828,20 |
| Prix total | | | | 5.611,90 |

Remarques relatives à la configuration

- L'écran, la chaise de bureau et la signalétique adhésive ne sont pas inclus dans le prix.
- Tous les prix se rapportent aux coloris et surfaces indiqués dans le groupe de prix A, voir pages 4-7 pour les coloris.
- Nous vous recommandons d'ajouter des passe-câbles et des chemins de câbles, voir page 113.
- Il est possible d'effectuer le perçage de Ø 80 mm destiné au support d'écran sur le lieu d'installation ou de bien commander directement le numéro d'article de la banque d'accueil pour recevoir votre plateau de banque d'accueil déjà usiné, voir pages 120-121.

ACCESSOIRES

ACCESSOIRES FONCTIONNELS

Passer-câble

Ø80 mm. Perçage non compris. Pour le placement des perçages, voir plan pour passer-câble pages 122-123.



| Matériel | Couleur | Référence | Prix EUR |
|-----------|-------------|-----------|----------|
| Plastique | Blanc perle | B4015548 | 20,60 |
| Plastique | Noir | B4015542 | 20,60 |
| Plastique | Argenté | B4015549 | 20,60 |
| Métal | Inox | B4015553 | 67,40 |

Support d'écran

Le support d'écran est facile à manipuler grâce à son assistance par compas à gaz. Le cheminement des câbles entre l'écran et l'unité centrale est parfaitement intégré. L'écran peut pivoter jusqu'à 180° en direction de l'utilisateur. Fixation écran standardisée VESA 75/75 100/100. Poids écran 3 à 8kg. Pour l'emplacement des perçages, voir pages 120-121. Le diamètre de Ø 80 mm pour la fixation du support d'écran est identique à celui du passer-câbles.

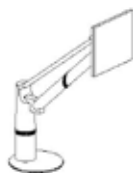

| Référence | Prix EUR |
|-----------|----------|
| B401184 | 828,20 |

Support unité centrale

L 230 x H 551 x P 500. Métal laqué. Support métallique pratique pour unité centrale sous la banque d'accueil. Ne convient pas aux banques d'accueil avec façade en retrait.

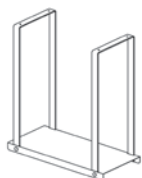

| Référence | Prix EUR |
|-----------|----------|
| B401180 | 209,30 |

Chemin de câbles

L 495 x H 70 x P 115 mm. Métal laqué. Cintrable – convient aux banques d'accueil droites et courbes. Pour les quantités souhaitées, voir ci-dessous.

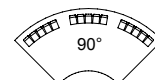
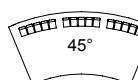
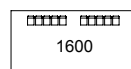
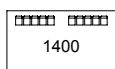
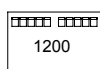

| Référence | Prix EUR |
|------------|----------|
| B401182A28 | 48,36 |

Caisson à tiroirs sur roulettes

L 442 x H 615 x P 585 mm. Equipé d'un tiroir pour fournitures de bureau et de 2 ou 3 tiroirs supplémentaires.

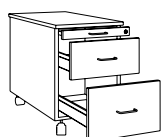

| Tiroirs | Référence Mélaminé | Prix EUR | Référence Bois plaqué | Prix EUR |
|---|--------------------|----------|-----------------------|----------|
| 1 tiroir (128 mm) 1 tiroir (320 mm) | B401195256 | 1.639,40 | B401195252 | 2.700,30 |
| 1 tiroir (192 mm) 1 tiroir (256 mm) | B401195346 | 1.523,70 | B401195342 | 2.509,70 |
| 2 tiroirs (128 mm) 1 tiroir (192 mm) | B401195236 | 1.797,90 | B401195232 | 2.961,80 |

ACCESSOIRES

PRISES DE COURANT

Prises de courant Square 80

L181 x P96 mm avec couvercle ouvert.
Avec couvercle coulissant.
Dimension de fixation Ø80 mm.
Épaisseur du plateau 10-50 mm.
Longueur de câble de 3 m.



| Couleur | USB | Type | Pays | Référence | Prix EUR |
|---------|-----|-------|----------------|-------------|----------|
| Noir | 1 | 1 x F | BE/DE/DK/FR/SE | B4015002101 | 236,60 |
| Blanc | 1 | 1 x F | BE/DE/DK/FR/SE | B4015001101 | 236,60 |
| Noir | 1 | 1 x G | GB | B4015002311 | 236,60 |
| Blanc | 1 | 1 x G | GB | B4015001311 | 236,60 |
| Noir | 1 | 1 x B | US | B4015002221 | 236,60 |

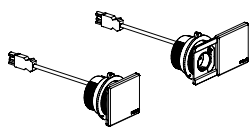

Prises de courant intégrée BackFlip

L225 x P105 mm.
Couvercle escamotable 180 degrés.
Profondeur de montage 53 mm.
Épaisseur du plateau 10-40 mm.
Longueur de câble de 2,5 m.

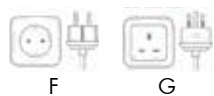

| Couleur | USB | Type | Pays | Référence | Prix EUR |
|---------|-----|-------|----------------|-------------|----------|
| Acier | 2 | 2 x F | BE/DE/DK/FR/SE | B4015013102 | 423,90 |
| Acier | 2 | 2 x G | GB | B4015013312 | 423,90 |

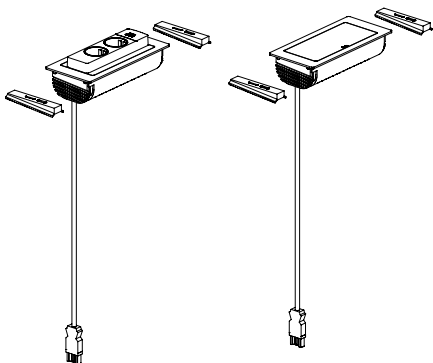

ACCESSOIRES

PRISES DE COURANT

Prises de courant intégrée FlipTop Push

L260 x P167 mm.

Couvercle avec ouverture soft touch.

Profondeur de montage 68 mm.

Épaisseur du plateau 10-50 mm.

Longueur de câble de 3 m.

| Couleur | USB | Type | Pays | Référence | Prix EUR |
|---------|-----|-------|----------------|-------------|----------|
| Acier | 2 | 3 x F | BE/DE/DK/FR/SE | B4015023103 | 679,10 |
| Acier | 2 | 2 x G | GB | B4015023312 | 679,10 |

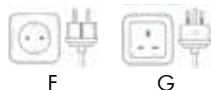

F

G

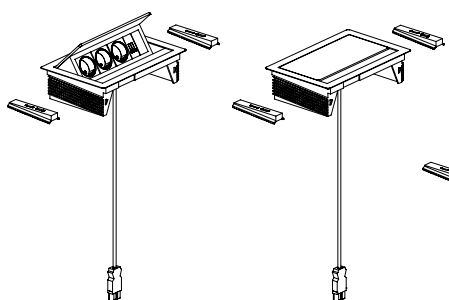

Prises de courant intégrée FrameDock

L260 x P167 mm.

Profondeur de montage 51 mm.

Épaisseur du plateau 5-38 mm.

Longueur de câble de 3 m.

| Couleur | USB | Type | Pays | Référence | Prix EUR |
|---------|-----|-------|----------------|-------------|----------|
| Noir | 2 | 3 x F | BE/DE/DK/FR/SE | B4015032103 | 422,60 |
| Blanc | 2 | 3 x F | BE/DE/DK/FR/SE | B4015031103 | 422,60 |
| Noir | 2 | 2 x G | GB | B4015032312 | 422,60 |
| Noir | 2 | 2 x B | US | B4015032222 | 422,60 |

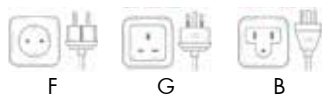

F

G

B

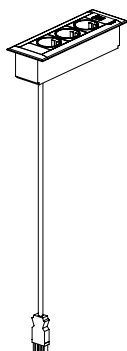

OPTIONS DE FAÇADE

CONFIGURATION N° 26

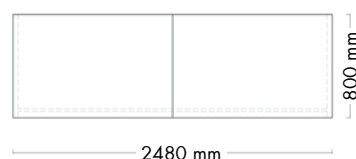

Banques d'accueil droites avec façades acryliques et éclairage indirect

| Composants | Référence | Prix EUR | Quantité | EUR |
|--|--------------|----------|----------|-----------------|
| Module droit - élément de départ (L1240 x H740 mm) | BI2001022003 | 1.071,60 | 1 | 1.071,60 |
| Module droit - élément final (L1240 x H740 mm) | BI2003022003 | 1.071,60 | 1 | 1.071,60 |
| Façade acrylique pour module droit (L1200 x H740 mm) | BI310546 | 1.254,10 | 2 | 2.508,20 |
| Éclairage pour façade acrylique (L1200 mm) | BI86051 | 397,50 | 2 | 795,00 |
| Pied métallique intermédiaire (H740 mm) | BI069146 | 510,30 | 1 | 510,30 |
| Support d'écran | B401184 | 828,20 | 1 | 828,20 |
| Prix total | | | | 6.784,90 |

Remarques relatives à la configuration

- L'écran et la chaise de bureau ne sont pas inclus dans le prix.
- Tous les prix se rapportent aux coloris et surfaces indiqués dans le groupe de prix A, voir pages 4-7 pour les coloris.
- Nous vous recommandons d'ajouter des passe-câbles et des chemins de câbles, voir page 113.
- Il est possible d'effectuer le perçage de Ø 80 mm destiné au support d'écran sur le lieu d'installation ou de bien de commander directement le numéro d'article de la banque d'accueil pour recevoir votre plateau de banque d'accueil déjà usiné, voir pages 120-121.
- Le numéro d'article d'éclairage, noté ci-dessus correspond au voltage et au type de prise en usage en Allemagne. Contactez le service commercial pour de plus amples informations concernant le voltage et les prises dans d'autres pays.

OPTIONS DE FAÇADE

ECLAIRAGE LED

Créez votre propre banque d'accueil! Personnalisez-la en utilisant des panneaux de façade acrylique et ajoutez un éclairage. Voir page 7 « options de personnalisation » pour le choix des panneaux de façade acrylique. Remarque: l'éclairage ne peut être utilisé qu'avec les modules droits et courbes de la banques d'accueil standard Inform.

Éclairage pour module droit avec façade acrylique

| Éclairage par tubes fluorescents T5 installés sous le plan de travail, à l'intérieur de la banque d'accueil. Câble et prise adaptés au marché européen (à l'exception du Royaume-Uni). Contactez le service commercial pour les prises et voltages adaptés à d'autres pays. | W table | W lampe | Watt | Référence | Prix EUR |
|---|------------|------------|---------|-----------|-------------|
| | 800 | 595 | 1 x 14W | BI86031 | 366,30 |
| | 1000 | 895 | 1 x 21W | BI86041 | 397,50 |
| | 1200 | 895 | 1 x 21W | BI86051 | 397,50 |
| | 1400 | 1195 | 1 x 28W | BI86061 | 461,50 |
| | 1600 | 1495 | 1 x 35W | BI86071 | 485,30 |

Éclairage pour module courbe 45° and 90° avec façade acrylique

| Éclairage par tubes fluorescents T5 installés sous le plan de travail, à l'intérieur de la banque d'accueil. Câble et prise adaptés au marché européen (à l'exception du Royaume-Uni). Contactez le service commercial pour les prises et voltages adaptés à d'autres pays. | Deg. | W lampe | Watt | Référence | Prix EUR |
|---|------|------------|---------|-----------|-------------|
| | 45° | 595 | 2 x 14W | BI862451 | 721,10 |
| | 90° | 595 | 2 x 14W | BI862901 | 721,10 |

OPTIONS DE FAÇADE

CONFIGURATION N° 27

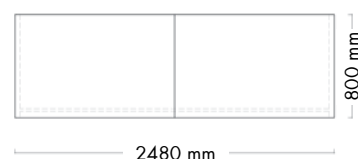

Banques d'accueil droites avec image ou illustration pour façade droite

| Composants | Référence | Prix EUR | Quantité | EUR |
|--|--------------|----------|----------|-----------------|
| Module droit - élément de départ (L1240 x H740 mm) | BI2001022003 | 1.071,60 | 1 | 1.071,60 |
| Module droit - élément final (L1240 x H740 mm) | BI2003022003 | 1.071,60 | 1 | 1.071,60 |
| Façade en bois pour module droit (L1200 x H740 mm) | BI300546 | 423,30 | 2 | 846,60 |
| Image pour façade droite (L1200 x H740 mm) | BI86454 | 502,10 | 2 | 1.004,20 |
| Pied métallique intermédiaire (H740 mm) | BI069146 | 510,30 | 1 | 510,30 |
| Support d'écran | B401184 | 828,20 | 1 | 828,20 |
| Prix total | | | | 5.332,50 |

Remarques relatives à la configuration

- L'écran, le clavier et la chaise de bureau ne sont pas inclus dans le prix.
- Tous les prix se rapportent aux coloris et surfaces indiqués dans le groupe de prix A, voir pages 4-7 pour les coloris.
- Nous vous recommandons d'ajouter des passe-câbles et des chemins de câbles, voir page 113.
- Il est possible d'effectuer le perçage de Ø 80 mm destiné au support d'écran sur le lieu d'installation ou de bien commander directement le numéro d'article de la banque d'accueil pour recevoir votre plateau de banque d'accueil déjà usiné, voir pages 120-121.

OPTIONS DE FAÇADE

GRAPHISMES

Créez votre propre banque d'accueil personnalisée ! Vous pouvez utiliser la façade de la banque d'accueil pour véhiculer un message. La banque d'accueil Inform vous donne l'opportunité de créer des façades tout en bois selon vos souhaits et exigences. Utilisez des photos, des représentations graphiques ou du texte pour attirer l'attention des visiteurs !

Image pour façade droite

| Prix pour une illustration adhésive de grande taille. Adhésifs de petites tailles et logos sur demande. Prix de la façade non inclus. | H mm | L | Référence | Prix EUR |
|---|---------|------|-----------|-------------|
| | 740 | 600 | BI86414 | 376,30 |
| | 740 | 800 | BI86434 | 407,40 |
| | 740 | 1000 | BI86444 | 439,20 |
| | 740 | 1200 | BI86454 | 502,10 |
| | 740 | 1400 | BI86464 | 533,40 |
| | 740 | 1600 | BI86474 | 585,60 |
| | 1000 | 600 | BI86416 | 439,20 |
| | 1000 | 800 | BI86436 | 470,70 |
| | 1000 | 1000 | BI86446 | 502,10 |
| | 1000 | 1200 | BI86456 | 564,50 |
| | 1000 | 1400 | BI86466 | 596,00 |
| | 1000 | 1600 | BI86476 | 654,80 |

Image pour façade courbe 45°

| Prix pour une illustration adhésive de grande taille. Adhésifs de petites tailles et logos sur demande. Prix de la façade non inclus. | H mm | L | Référence | Prix EUR |
|---|---------|------|-----------|-------------|
| | 740 | 1830 | BI866454 | 564,50 |
| | 1000 | 1850 | BI866456 | 627,20 |

Image pour façade courbe 90°

| Prix pour une illustration adhésive de grande taille. Adhésifs de petites tailles et logos sur demande. Prix de la façade non inclus. | H mm | L | Référence | Prix EUR |
|---|---------|------|-----------|-------------|
| | 740 | 1830 | BI866904 | 564,50 |
| | 1000 | 1850 | BI866906 | 627,20 |

Image pour façade en angle

| Prix pour une illustration adhésive de grande taille. Adhésifs de petites tailles et logos sur demande. Prix de la façade non inclus. | H mm | L | Référence | Prix EUR |
|---|---------|-----|-----------|-------------|
| | 740 | 800 | BI8684 | 1.004,20 |
| | 1000 | 800 | BI8686 | 1.128,60 |

Texte pour la façade

| Référence | Prix EUR |
|-----------|-------------|
| B400003 | |

PERÇAGES

POUR PASSE-CÂBLES

Il est possible de commander des éléments de banque de prêt avec le perçage pour les obturateurs et la fixation des goulottes de passage de câbles. Notez qu'il y a une plus-value pour ces suppléments. Merci de contacter votre service client et leur indiquer les emplacements requis. Pour rappel, les emplacements sont indiqués depuis la place de l'utilisateur de la banque de prêt et ensuite de la gauche vers la droite.

Perçage pour passe-câbles sur modules droits standard, à niveaux et à hauteur réglable

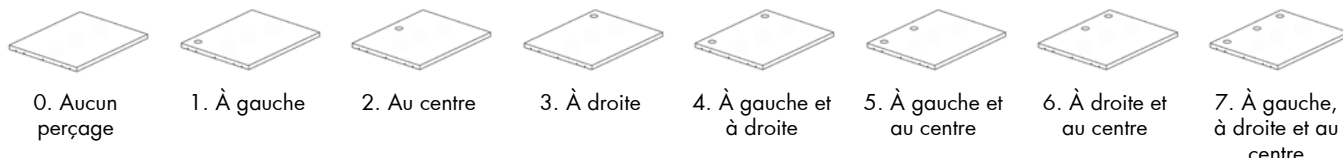

Perçage pour passe-câbles sur modules droits avec façade en retrait

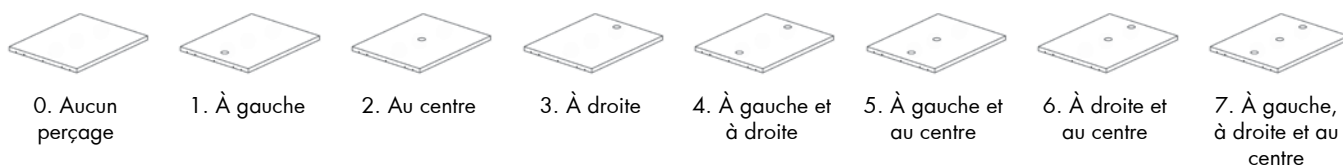

Perçage pour passe-câbles sur modules courbes 45° et 90°

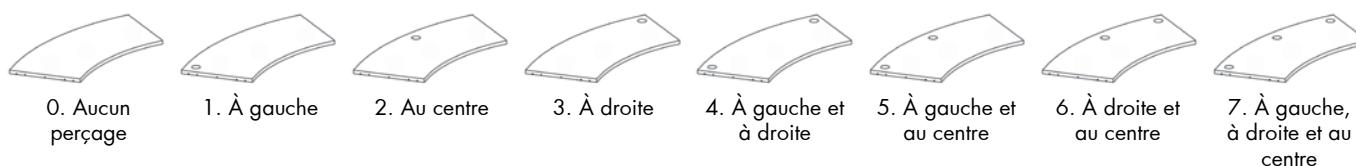

Perçage pour passe-câbles sur modules courbes 45° et 90°

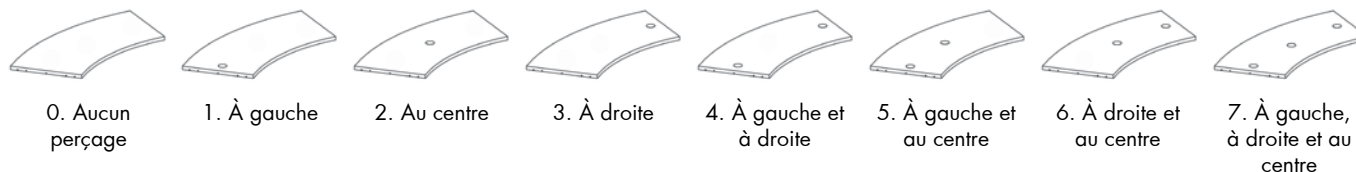

PERÇAGES

POUR PASSE-CÂBLES

Il est possible de commander des éléments de banque de prêt avec le perçage pour les obturateurs et la fixation des goulottes de passage de câbles. Notez qu'il y a une plus-value pour ces suppléments. Merci de contacter votre service client et leur indiquer les emplacements requis. Pour rappel, les emplacements sont indiqués depuis la place de l'utilisateur de la banque de prêt et ensuite de la gauche vers la droite.

Perçage pour passe-câbles sur banques d'accueil en angle - bord A

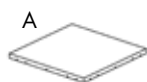

0. Aucun perçage



3. À gauche



2. Au centre



6. À gauche et au centre

Perçage pour passe-câbles sur banques d'accueil en angle - bord B



0. Aucun perçage



3. À droite



2. Au centre



1. À l'angle



5. À droite et à l'angle



6. À droite et au centre



4. Au centre et à l'angle



7. À droite, au centre et à l'angle

Perçage pour passe-câbles sur banques d'accueil en angle



0. Aucun perçage



1. À gauche



2. Au centre



3. À droite

Passe-câble

0. Aucun passe-câble



2. Plastique noir



8. Plastique blanc perle



9. Plastique argente



3. Acier inoxydable

INSTALLATION DE RFID

PRÉPARATION POUR L'INSTALLATION DE RFID DANS BANQUE D'ACCUEIL

La banque d'accueil INFORM offre la possibilité d'adapter une platine RFID sous les plateaux de banques d'accueil, droits, courbes et ceux réglables en hauteur. Le plateau de 40 mm d'épaisseur est défoncé en sous partie centrale permettant le positionnement optimal de la platine RFID en fonction du besoin. Par rapport à la dimension du plateau, la partie centrale défoncée laisse un pourtour périphérique de 80 mm à 110 mm permettant de conserver l'esthétique visuelle de 40 mm d'épaisseur. L'épaisseur du plateau dans la partie défoncée est de 20 mm, répondant ainsi aux contraintes techniques de la plupart des Systèmes RFID pour banques d'accueil.

Installation de RFID dans banques d'accueil droits

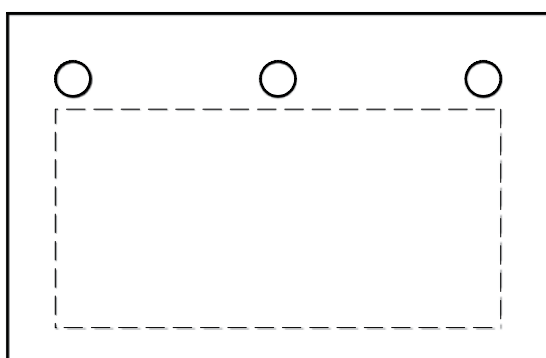

Installation de RFID dans banques d'accueil droits avec façade en retrait

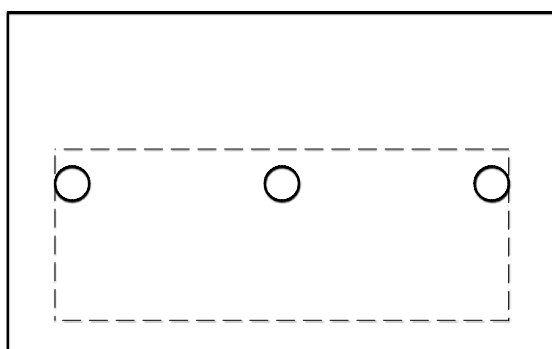

INSTALLATION DE RFID

PRÉPARATION POUR L'INSTALLATION DE RFID DANS BANQUE D'ACCUEIL

La banque d'accueil INFORM offre la possibilité d'adapter une platine RFID sous les plateaux de banques d'accueil, droits, courbes et ceux réglables en hauteur. Le plateau de 40 mm d'épaisseur est défoncé en sous partie centrale permettant le positionnement optimal de la platine RFID en fonction du besoin. Par rapport à la dimension du plateau, la partie centrale défoncée laisse un pourtour périphérique de 80 mm à 110 mm permettant de conserver l'esthétique visuelle de 40 mm d'épaisseur. L'épaisseur du plateau dans la partie défoncée est de 20 mm, répondant ainsi aux contraintes techniques de la plupart des Systèmes RFID pour banques d'accueil.

Installation de RFID dans banques d'accueil courbes 45°

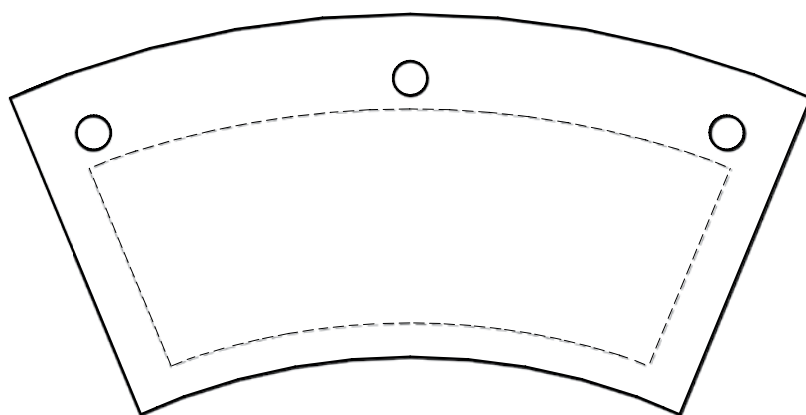

Installation de RFID dans banques d'accueil courbes 90°

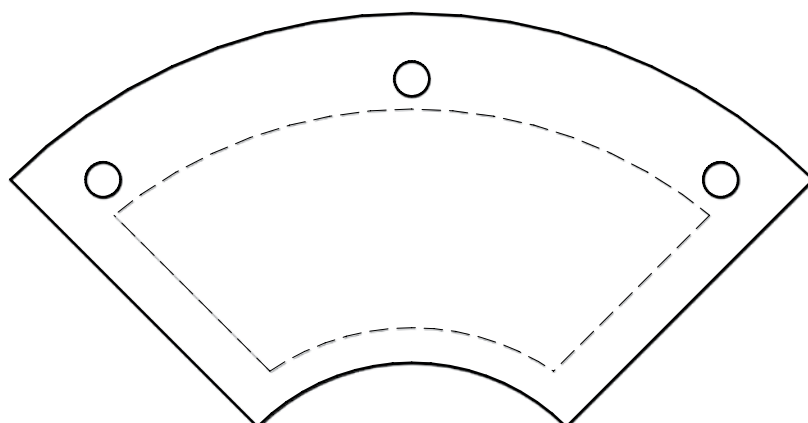

COORDONNÉES

WE ARE LIBRARY PEOPLE®



DANEMARK

Lammhults Biblioteksdesign A/S
Dalbækvej 1
6670 Holsted

bci@bci.dk
www.bci.dk

FRANCE

BC Intérieur Sarl
6 allée Kepler
77420 Champs sur Marne

bci@bcinterieur.com
www.bcinterieur.com

BELGIQUE

SBNL - Schulz Benelux BVBA
Appelweg 94 C
3221 Holsbeek

info@sbnl.be
www.sbnl.be

SUÈDE

Lammhults Biblioteksdesign AB
Odlarevägen 16
226 60 Lund

eurobib@eurobib.se
www.eurobib.se

ALLEMAGNE

Schulz Speyer Bibliothekstechnik AG
Hafenstraße 2
67346 Speyer

sales@schulzspeyer.de
www.schulzspeyer.de

ROYAUME-UNI

thedesignconcept Ltd.
The Old Bakery,
10 Greenless Road
Cambuslang Belgrave Street
Glasgow G72 8JJ

info@thedesignconcept.co.uk
www.thedesignconcept.co.uk

NORVÈGE

BS Eurobib AS
Alf Bjerckes Vei 20
0582 Oslo

post@bseurobib.no
www.bseurobib.no